

# **DINI ARGEO** Scales - Weighing systems

**BILANCE**



**SISTEMI DI PESATURA**



**SOFTWARE**



**CATALOGO GENERALE**



# INDICE

<b>L'AZIENDA</b>	<b>2</b>
<b>CAP 1 BILANCE</b>	<b>8</b>
PER LABORATORIO	10
MULTIFUNZIONE	14
SPECIFICHE	20
PER CONTROLLO VEICOLI	24
PER MERCI SU PALLET	26
PER CARRELLI ELEVATORI	28
PER GRU / CARRO PONTE	30
<b>CAP 2 FUNZIONALITÀ</b>	<b>32</b>
INDICATORI DI PESO MULTIFUNZIONE	34
INDICATORI DI PESO PROGRAMMABILI	36
ACCESSORI PER INDICATORI DI PESO	38
SISTEMI COMPLETI:	
• PESATURA E TRASMISSIONE DATI	40
• PESATURA E CONTEGGIO	42
• PESATURA E GESTIONE INGRESSO/USCITA AUTOMEZZI	44
• PESATURA E CONTROLLO QUALITÀ DI PRODOTTI PRECONFEZIONATI	46
• PESATURA, GESTIONE DATI E STAMPA DI ETICHETTE	48
• PESATURA E DOSAGGIO MANUALE GUIDATO	50
• PESATURA E CONTROLLO BARICENTRO VEICOLI	52
• PESATURA DINAMICA DI VEICOLI	54
<b>CAP 3 SOFTWARE</b>	<b>56</b>
SOLUZIONI INTEGRATE	58

# PROFILO AZIENDALE

produzione  
progettazione  
controllo qualità

## Bilance e sistemi per pesare



Dini Argeo, azienda attiva dal 1846 nella produzione di bilance e sistemi di pesatura, è iscritta a far data dal 02/04/1906 al Registro dei Fabbricanti Metrici previsto dal Regio Decreto n. 226 del 12/06/1902.



**Dini Argeo** è un'azienda specializzata nella progettazione e produzione di bilance e sistemi di pesatura, che si sono affermati sul mercato mondiale per qualità e affidabilità.

Le soluzioni create da **Dini Argeo** ricoprono tutte le applicazioni di pesatura in ambito industriale:

- lettura, raccolta, elaborazione e trasmissione dei dati di peso
- dosaggi semplici, sequenziali, simultanei, in carico o scarico, mono o multi componente, continui su nastro o in perdita di peso
- pesatura in zone a rischio di esplosione ATEX
- conteggio pezzi, etichettatura
- controllo linee di produzione, controllo statistico di preconfezionati
- pesatura logistica (transpallet, pesapallet, forche pesatrici per carrelli elevatori, bilance per gru)
- pesatura veicoli (pese a ponte, pesa ruote e pesa assi statici e dinamici).

L'ampia gamma di interfacce e protocolli di comunicazione disponibili di serie rende i prodotti Dini Argeo facilmente integrabili nell'automazione industriale e nel processo, per la creazione di sistemi OEM, con funzionalità personalizzabili.



Dini Argeo ha conseguito la certificazione del Sistema di Gestione Qualità ai sensi della norma BS EN ISO 9001:2015 per la progettazione, produzione ed assistenza post vendita di strumenti di misura, bilance e sistemi di pesatura, componenti e software.

Dini Argeo produce strumenti omologati o omologabili per utilizzo legale in rapporto con terzi secondo la norma Europea EN 45501 ed alla Direttiva 2014/31/EU. La marcatura metrologica indica che lo strumento è dotato di un certificato di approvazione o di esame del tipo, rilasciato da un Organismo Notificato Europeo, che ne convalida l'idoneità per uso legale. Tale omologazione è indispensabile per tutti gli utilizzi legali dello strumento in rapporto con terzi.

Dini Argeo è azienda notificata ATEX ai sensi della direttiva 94/9/CE (Allegato IV), dal 20/04/2016 direttiva 2014/34/UE. Il processo produttivo Dini Argeo è quindi certificato per la produzione e la commercializzazione di apparecchi contrassegnati Ex, destinati all'utilizzo in ambienti con atmosfera potenzialmente esplosiva.





# Il Gruppo Dini Argeo

## UN SERVIZIO A 360 GRADI

**Dini Argeo** offre al cliente un servizio completo che spazia dallo studio della soluzione su misura e fornitura dei componenti di pesatura alla creazione di software per PC e reti di comunicazione, servizi di taratura e omologazione di sistemi OEM. Dini Argeo si è sviluppata fino a diventare un gruppo a forte vocazione internazionale, composto da filiali in Europa e Asia, a fianco di una rete di distribuzione e assistenza presente in oltre 70 paesi nel mondo. Affiancano Dini Argeo le altre società del Gruppo, leader nelle rispettive specializzazioni:

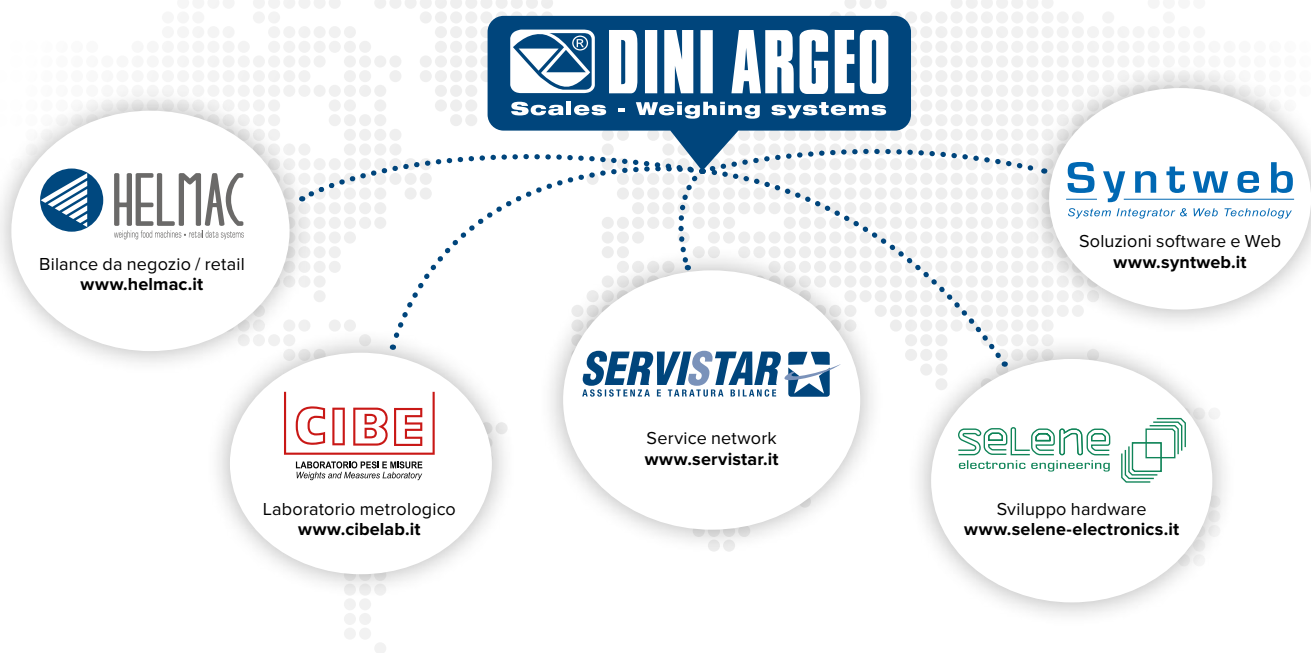

Dini Argeo produce strumenti per pesare a funzionamento non automatico ai sensi della Direttiva 2014/31/EU. Il marchio DG0126 indica che lo strumento è sottoposto dal fabbricante alla Verifica CE secondo il Certificato di approvazione CE del Sistema di Garanzia della Qualità della Produzione.



Dini Argeo produce strumenti conformi ai requisiti definiti dalle raccomandazioni dell'Organizzazione Internazionale di Metrologia Legale (OIML):

- Approvazione OIML R60 per le celle di carico.
- Approvazione OIML R76 per gli strumenti di pesatura a funzionamento non automatico.
- Approvazione OIML R134 per la pesatura dinamica di veicoli in transito a bassa velocità.
- Approvazione OIML R51 per pesatura tipo "start/stop" automatizzata su nastro pesatore.
- Approvazione OIML R61 per pesatura per riempitrici gravimetriche.



Dini Argeo ha ottenuto la certificazione GOST R per i propri prodotti. Il certificato assicura che lo strumento è conforme alle normative della Federazione Russa.

# SERVIZI DI OMOLOGAZIONE



## Bilance approvate

**PER USO IN RAPPORTO  
CON TERZI  
E PER TRANSAZIONI  
COMMERCIALI**



### I NOSTRI SERVIZI DI METROLOGIA LEGALE

Ogni qualvolta il peso venga utilizzato per applicazioni di vendita in rapporto con terzi, occorre disporre di un **sistema di pesatura OMOLOGATO** secondo EN45501 (strumenti non automatici) o MID (strumenti automatici).

Tutti i prodotti Dini Argeo che all'interno del catalogo sono contrassegnati dal simbolo con **M verde**, sono disponibili in versione omologata CE-M, certificata e idonea per utilizzo in rapporto con terzi.

Ogni sistema omologato fornito da Dini Argeo può essere equipaggiato inoltre di memoria fiscale (alibi memory) la quale certifica oltre al peso letto sul visore, anche il peso trasmesso a stampante o alla rete informatica aziendale.

## I servizi di omologazione



Servizio di omologazione  
**EN 45501 - 2014/31/EU**  
per bilance non automatiche



Servizio di omologazione  
**MID R61**  
per pesatura automatica  
su nastro pesatore



# SERVIZI DI TARATURA

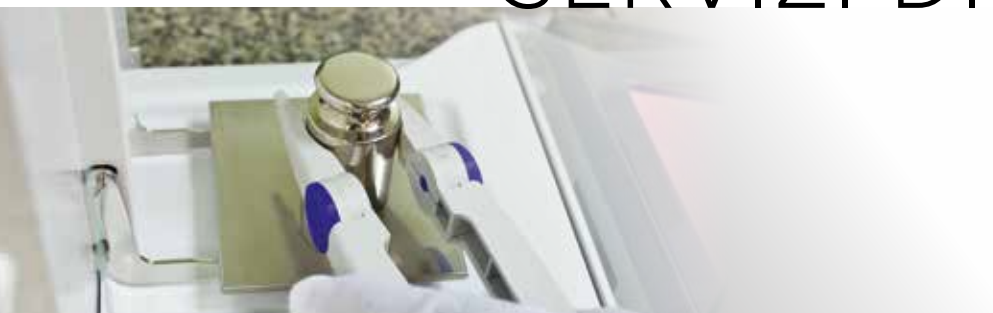

Certificati di taratura,  
certezza nelle vostre  
misurazioni

Che si tratti di strumenti di pesatura per uso legale e commerciale o all'interno di processi produttivi e logistici, accertare la correttezza delle misure consente di **garantire la qualità, risparmiare tempo e denaro.**

Dini Argeo offre una gamma completa di **servizi di taratura** per strumenti di pesatura con riferimento alle norme ISO9001 e ISO17025.

I servizi  
di taratura



ISO 17025

**Taratura ISO 17025**  
**(DKD/DAKKS, SIT/ACCREDIA,**  
**UKAS, COFRAC, etc.)**  
per bilance o per dinamometri



ISO 9001

**Taratura ISO 9001**  
per strumenti di  
pesatura industriale





# SOLUZIONI PER ZONE ATEX



Dini Argeo è un'azienda certificata per la produzione e la vendita di sistemi per pesare in zone industriali a rischio di esplosione, classificate dalla normativa ATEX.



## CLASSIFICAZIONE ZONE ATEX

Hai verificato se nella tua azienda ci sono zone ATEX?



## Esempi di attività

**CHE DURANTE IL CICLO DI LAVORAZIONE POSSONO PRODURRE MISCELE ESPLOSIVE**



PRODUZIONE E LAVORAZIONE DI MATERIALI COME:

Plastica, gomma, carta, cuoio, vetroresina, vetro, legno



METALLURGIA - SIDERURGIA

Fonderie di ghisa, di alluminio, minuteria metallica



CHIMICA

Laboratori di analisi cliniche, industria farmaceutica, industria ceramica, produzione di pesticidi, verniciature



RIFIUTI

Discariche, inceneritori, raccolta e trattamento rifiuti, impianti di depurazione



SETTORE TESSILE

Tessitura dei filati



ALIMENTARE

Forni per panificazione, frantoi



EDILIZIA

Cementifici, elettricità in edilizia



I prodotti sviluppati da **Dini Argeo** ricoprono la maggior parte delle applicazioni di pesatura in ambito industriale.

All'interno di questo catalogo, tutte le categorie di prodotti contrassegnate con il **simbolo "Ex"** sono disponibili in versione idonea per ambienti ATEX.

# WEB

**HAI TROVATO LA  
SOLUZIONE CHE  
STAVI CERCANDO E  
vuoi avere  
maggiori  
dettagli**



**Vuoi scoprire  
la gamma  
completa  
DELLE SOLUZIONI  
E DEI PRODOTTI  
Dini Argeo**



**HAI UNA RICHIESTA  
SPECIALE CHE  
NECESSITA UNA  
analisi di  
uno staff  
tecnico  
qualificato**



## Visita il sito [www.diniargeo.it](http://www.diniargeo.it)

e scopri tutti i contenuti, informazioni tecniche, curiosità  
e consigli che riguardano la tua applicazione di pesatura.



**Accedi**  
all'area **INFORMAZIONI**  
ed invia il modulo di richiesta  
direttamente dal sito.



**Scarica**  
gratuitamente  
le App di pesatura Dini Argeo  
su **Google play**.

*Saremo lieti di aiutarti nella scelta del sistema di pesatura più adatto alle tue esigenze.*



INDUSTRIA  
(TUTTI I SETTORI)



INDUSTRIA  
SIDERURGICA  
METALMECCANICA



COMMERCIO  
E DISTRIBUZIONE



TRASPORTI  
E LOGISTICA



PIATTAFORME  
LOGISTICHE



FONDERIE,  
ACCIAIERIE  
E TRAFILERIE



AGROALIMENTARE



INDUSTRIA  
ALIMENTARE  
DELLE CARNI



MATERIE PRIME



CONFORMI OIML



OMOLOGATE  
PER UTILIZZO  
IN RAPPORTO CON TERZI



DISPONIBILI  
IN VERSIONE ATEX  
PER AMBIENTI ESPLOSIVI



## CAPITOLO 1

### BILANCE

Una bilancia specifica  
per ogni esigenza.

<b>BILANCE DA LABORATORIO</b> analitiche, tecniche di precisione e termobalance, per laboratori, industria chimica e farmaceutica	PAG. 10
<b>BILANCE MULTIFUNZIONE</b> per reparti di produzione, laboratori, vendita, magazzino e stoccaggio merci, ricevimento, controllo e distribuzione delle materie prime, spedizione	PAG. 14
<b>BILANCE PER APPLICAZIONI SPECIFICHE</b> per reparti di produzione, spedizione e ricevimento, macellazione e stagionatura	PAG. 20
<b>BILANCE PER PESATURA E CONTROLLO VEICOLI</b> per ricevimento e spedizione merci e materie prime, controllo di sovraccarichi, smaltimento e riciclo rifiuti	PAG. 24
<b>BILANCE PER PESATURA DI MERCI SU PALLET</b> per reparti di produzione, spedizione e ricevimento merci, magazzino	PAG. 26
<b>PESATURA PER CARRELLI ELEVATORI</b> per reparti di produzione, spedizione e ricevimento merci, magazzino	PAG. 28
<b>PESATURA PER GRU E CARRO PONTE</b> per reparti di produzione, spedizione e ricevimento merci, magazzino	PAG. 30





## Bilance analitiche per laboratorio

Bilance multifunzione ad altissima precisione, adatte per laboratorio e uso industriale. In abbinamento a indicatore di peso evoluto, possono essere impiegate in applicazioni di microdosaggio, controllo, etichettatura con condivisione dati in rete.

Il sistema robotizzato di autocalibrazione tramite peso campione interno, mantiene la precisione di pesatura inalterata nel tempo.

PORTATA (g)	PIATTO (mm)	DIVISIONE (g)	
		STANDARD	OMOLOG* CE
120	Ø 80	<b>0,0001</b>	0,001
220	Ø 80	<b>0,0001</b>	0,001



## Bilance tecniche di precisione

Bilance di precisione adatte per laboratorio e uso industriale. In abbinamento a indicatore di peso evoluto, possono essere impiegate in applicazioni di microdosaggio, controllo, etichettatura con condivisione dati in rete.

Queste bilance possono essere equipaggiate di sistema manuale di calibrazione tramite peso campione interno.

PORTATA (g)	PIATTO (mm)	DIVISIONE (g)	
		STANDARD	OMOLOG* CE
420	Ø 118	<b>0,001</b>	0,01
620	Ø 118	<b>0,001</b>	0,01
2200	180x160	<b>0,01</b>	0,1
4200	180x160	<b>0,01</b>	0,1
6200	180x160	<b>0,01</b>	0,1

CAP 2 **FUNZIONALITÀ**  
 espandibili grazie all'indicatore evoluto aggiuntivo





Scopri di più su [www.diniargeo.it](http://www.diniargeo.it)

## Bilance tecniche di precisione in acciaio INOX

Bilance per utilizzo in ambienti gravosi o ad elevati requisiti d'igiene, caratterizzate dalla struttura parzialmente o totalmente in acciaio INOX. Particolarmente indicate per il controllo statistico di preconfezionati o microdosaggi.



PORTATA (g)	PIATTO (mm)	DIVISIONE (g)	
		STANDARD	OMOLOG*
320	Ø 140	<b>0,01</b>	0,01
620	Ø 140	<b>0,01</b>	0,01
3200	190x190	<b>0,1</b>	0,1
6200	190x190	<b>0,1</b>	0,1
8200	190x190	<b>0,1</b>	0,1
15000	190x190	<b>0,1</b>	1
22000	400x350	<b>0,1</b>	1
32000	400x350	<b>0,1</b>	1



## Termobilance / Misuratori di umidità

Offrono altissime precisioni di pesatura e, grazie allo speciale sistema di essiccazione tramite lampade alogene, permettono di verificare il tasso di umidità presente nei materiali.



PORTATA (g)	DIVISIONE (g)
	STANDARD
60	<b>0,001</b>
210	<b>0,001</b>

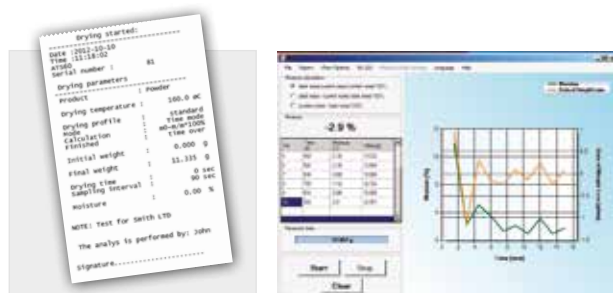



## Bilance in acciaio INOX per laboratorio

Bilance di precisione ad alta risoluzione, particolarmente indicate per il laboratorio e l'industria chimico/farmaceutica, completamente in acciaio INOX, protette da polvere, umidità e spruzzi d'acqua. Il display a LED ROSSI facilita la consultazione anche in ambienti a basse temperature.

PORTATA (kg)	PIATTO (mm)	DIVISIONE (g)	
		STANDARD	OMOLOG* CE M
2/10	190x220	0,1/1	-
6,5	190x220	0,1	-
3/6	190x220	-	0,5/1
6/12	190x220	-	1/2



## Bilance compatte per laboratori e industria

Bilance multifunzione a tenuta stagna, particolarmente indicate per laboratori industriali e ambienti di lavoro gravosi.

Caratterizzate dalle dimensioni compatte e design ergonomico, sono realizzate completamente in lega di alluminio, per garantire robustezza e precisione di pesatura.

L'innovativo peso di calibrazione integrato permette di verificare periodicamente il corretto funzionamento della bilancia.

PORTATA (g)	PIATTO (mm)	DIVISIONE (g)	
		STANDARD	OMOLOG* CE M
6000	190x190	0.1	1



Scopri di più su [www.diniargeo.it](http://www.diniargeo.it)

## Bilance compatte in acciaio inox con display LCD

Queste bilance si caratterizzano per il piatto di carico di grandi dimensioni, che permette di pesare agevolmente cassette di frutta, pacchi, oggetti voluminosi. Il display LCD a colori integra la funzione di controllo del peso, cambiando colore a seconda del risultato della pesata (scarso, buono o abbondante).



PORTATA (g)	PIATTO (mm)	DIVISIONE (g)	
		STANDARD	OMOLOG* CE M
15/30	250x340	<b>5/10</b>	5/10



## Bilance compatte in acciaio inox con display touch screen

Versione evoluta specifica per applicazioni di conteggio pezzi, dosaggio manuale, etichettatura e controllo statistico di preconfezionati, offre semplicità di utilizzo e un'ampia gamma di interfacce per comunicare con i principali dispositivi informatici.

Offrono inoltre la possibilità di collegare bilance aggiuntive da pavimento o da banco, oppure bilance ad altissima precisione per campionamenti di componenti di piccole dimensioni.



PORTATA (g)	PIATTO (mm)	DIVISIONE (g)	
		STANDARD	OMOLOG* CE M
3/6	250x340	<b>0,5/1</b>	0,5/1
12/30	250x340	<b>2/5</b>	2/5



## Bilance da tavolo per piccoli oggetti

Bilance con piano di carico tondo, ideali per la pesatura di piccoli oggetti. Il piatto di carico in acciaio INOX rimovibile "double face" è semplice da pulire e la bolla di livello e i piedi di appoggio regolabili permettono la corretta installazione anche su piani inclinati.



**CAP 2** Vai al capitolo FUNZIONALITÀ e scegli l'**indicatore** più adatto alle tue esigenze!

PORTATA (kg)	PIATTO (mm)	DIVISIONE (g)		
		STANDARD	OMOLOG*	ALTA RISOLUZ.
1,5	Ø 178	0,2	0,5	0,05
3	Ø 178	0,5	1	0,1
6	Ø 178	1	2	0,2
15	Ø 178	2	5	0,5

\* A richiesta, a seconda del modello: multi scala: 3000+3000e, 6000e, 6000+6000e

## Bilance compatte trasportabili

Bilance estremamente versatili, ideali per essere trasportate e utilizzate per pesare direttamente dove occorre. Particolarmente apprezzate nel settore agricolo per pesare frutta e verdura durante i raccolti o in magazzino per inventari o controlli di giacenza. Offrono inoltre la possibilità di memorizzare tutte le pesate eseguite all'interno di una chiave USB per successive elaborazioni.

La struttura è completamente in acciaio INOX AISI 304.

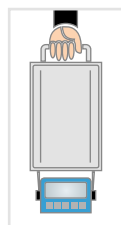

**CAP 2** Vai al capitolo FUNZIONALITÀ e scegli l'**indicatore** più adatto alle tue esigenze!

PORTATA (kg)	PIATTO (mm)	DIVISIONE (g)		
		STANDARD	OMOLOG*	ALTA RISOLUZ.
6/15	365x235	2/5	2/5	0,5
15/30	365x235	5/10	5/10	1
12/30	365x235	2/5	2/5	-

\* A richiesta, a seconda del modello: multi scala: 3000+3000e, 6000e, 6000+6000e



indicatore installabile su entrambi i lati

indicatore separabile per carichi sospesi

Scopri di più su [www.diniargo.it](http://www.diniargo.it)



**CAP 2** Vai al capitolo FUNZIONALITÀ e scegli l'**indicatore** più adatto alle tue esigenze!

## Bilance da banco/pavimento

Si caratterizzano per la semplicità di impiego, la versatilità e la robustezza. Dotate di piedini regolabili antiscivolo, bolla di livello e protezione contro scariche elettrostatiche.

PORTATA (kg)	PIATTO (mm)								DIVISIONE (g)				
	230x330	300x300	330x330	400x400	400x500	500x500	500x600	600x600	700x700	800x800	STANDARD	OMOLOG*	ALTA RISOLUZ.
3	•										0,5	1	0,1
6	•	•									1	2	0,2
15		•	•	•							2	5	0,5
30		•	•	•	•	•					5	10	1
60				•	•	•	•	•			10	20	2
150				•	•	•	•	•	•		20	50	5
300							•	•	•	•	50	100	10
600									•	•	100	200	20

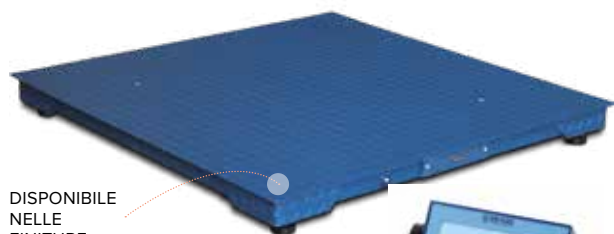
\* A richiesta, a seconda del modello: multi scala: 3000+3000e, 6000e, 6000+6000e



DISPONIBILE NELLE FINITURE



ZINCATO



INOX

**CAP 2** Vai al capitolo FUNZIONALITÀ e scegli l'**indicatore** più adatto alle tue esigenze!

## Bilance da pavimento

Bilance realizzate con materiali di qualità e celle di carico sovradimensionate, per garantire una lunga durata nel tempo ed elevate precisioni di pesatura. Installabili sia fuori terra con rampe di salita e discesa che a filo pavimento.

PORTATA (kg)	PIATTO (mm)								DIVISIONE (g)			
	600x600	1000x1000	1000x1250	1250x1250	1250x1500	1500x1500	1500x2000	1500x2500	2000x2500	STANDARD	OMOLOG*	ALTA RISOLUZ.
150	•									20	50	-
300	•	•	•	•						50	100	20
600		•	•	•	•	•	•			100	200	50
1500		•	•	•	•	•	•			200	500	100
3000					•	•	•	•		500	1000	200
6000							•	•	•	1000	2000	500
10000								•	•	2000	5000	1000

\* A richiesta, a seconda del modello: multi scala: 3000+3000e, 6000e, 6000+6000e

## Bilance da pavimento a profilo ribassato

Bilance con profilo ribassato e rampe di salita e discesa, utili per conoscere con precisione il carico trasportato da carrelli e transpallet manuali. Trovano impiego in magazzini, aree di stoccaggio o raccolta e isole ecologiche.

PORTATA (kg)	PIATTO (mm)				DIVISIONE (g)		
	1000x1250	1050x1250	1250x1500	1300x1500	STANDARD	OMOLOG*	ALTA RISOLUZ.
600	•		•		100	200	50
1500	•		•		200	500	100
3000		•		•	1000	1000	-

\* A richiesta, a seconda del modello: multi scala: 3000+3000e

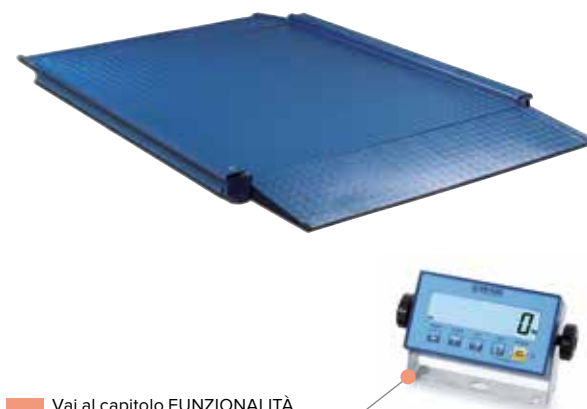

**CAP 2** Vai al capitolo FUNZIONALITÀ e scegli l'**indicatore** più adatto alle tue esigenze!

## Bilance pesapallet

Bilance pesapallet robuste e resistenti, con celle di carico sovradimensionate. Le dimensioni sono ottimizzate agli standard dimensionali Europallet.

PORTATA (kg)	DIMENSIONI (mm)		DIVISIONE (g)		
	1263x840xh85	1385x800xh85	STANDARD	OMOLOG*	ALTA RISOLUZ.
600		•	100	200	50
1500	•	•	200	500	100
3000	•	•	500	1000	-

\* A richiesta, a seconda del modello: multi scala: 3000+3000e



**CAP 2** Vai al capitolo FUNZIONALITÀ e scegli l'**indicatore** più adatto alle tue esigenze!

## Bilance da banco/pavimento in ACCIAIO INOX

Grazie alla struttura in acciaio INOX e alla cella di carico protetta da acqua e polveri, sono indicate per l'utilizzo in ambienti ostili o ad elevati requisiti d'igiene. Si caratterizzano per la semplicità di impiego, la versatilità e la robustezza. Dotate di piedini regolabili antiscivolo, bolla di livello e protezione contro scariche elettrostatiche.

PORTATA (kg)	PIATTO (mm)							DIVISIONE (g)				
	230x330	300x300	330x330	400x400	400x500	500x500	500x600	600x600	700x700	STANDARD	OMOLOG*	ALTA RISOLUZ.
3	•									0,5	1	0,2
6	•	•	•							1	2	0,5
15	•	•	•	•						2	5	1
30		•	•	•	•					5	10	2
60				•	•	•	•	•		10	20	5
150				•	•	•	•	•		20	50	10
300							•	•		50	100	20
600								•		100	200	50

\* A richiesta, a seconda del modello: multi scala: 3000+3000e, 6000e, 6000+6000e



**CAP 2** Vai al capitolo FUNZIONALITÀ e scegli l'**indicatore** più adatto alle tue esigenze!





**CAP 2** Vai al capitolo FUNZIONALITÀ e scegli l'**indicatore** più adatto alle tue esigenze!

## Bilance da pavimento in ACCIAIO INOX

Bilance realizzate con materiali di alta qualità e con celle di carico sovradimensionate, per garantire una lunga durata nel tempo ed elevate precisioni di pesatura.

Installabili sia fuori terra con rampe di salita e discesa che a filo pavimento.

PORTATA (kg)	PIATTO (mm)										DIVISIONE (g)		
	600x600	800x800	1000x1000	1000x1250	1250x1250	1250x1500	1500x1500	1500x2000	1500x2500	2000x2500	STANDARD	OMOLOG*	ALTA RISOLUZ.
150	•										20	50	-
300	•	•	•	•	•						50	100	20
600		•	•	•	•	•	•	•			100	200	50
1500			•	•	•	•	•	•			200	500	100
3000						•	•	•	•		500	1000	200
6000								•	•	•	1000	2000	500
10000									•	•	2000	5000	1000

\* A richiesta, a seconda del modello: multi scala: 3000+3000e, 6000e, 6000+6000e



**CAP 2** Vai al capitolo FUNZIONALITÀ e scegli l'**indicatore** più adatto alle tue esigenze!

## Bilance da pavimento a profilo ribassato in ACCIAIO INOX

Bilance con profilo ribassato e rampe di salita e discesa, utili per conoscere con precisione il carico trasportato da carrelli e transpallet manuali. Trovano impiego in magazzini, aree di stoccaggio e raccolta, isole ecologiche, ospedali e nell'industria chimica e farmaceutica.

PORTATA (kg)	PIATTO (mm)		DIVISIONE (g)		
	1000x1250	1250x1500	STANDARD	OMOLOG*	ALTA RISOLUZ.
600	•	•	100	200	50
1500	•	•	200	500	100

\* A richiesta, a seconda del modello: multi scala: 3000+3000e



**CAP 2** Vai al capitolo FUNZIONALITÀ e scegli l'**indicatore** più adatto alle tue esigenze!

## Bilance pesapallet in ACCIAIO INOX

Bilance pesapallet robuste e resistenti, con celle di carico sovradimensionate. Le dimensioni sono ottimizzate agli standard dimensionali Europallet.

PORTATA (kg)	DIMENSIONI (mm)	DIVISIONE (g)		
		STANDARD	OMOLOG*	ALTA RISOLUZ.
600	1385x800xh75	100	200	50
1500	1385x800xh75	200	500	100
3000	1385x800xh75	500	1000	-

\* A richiesta, a seconda del modello: multi scala: 3000+3000e

CAP 2 Vai al capitolo FUNZIONALITÀ e scegli l'**indicatore** più adatto alle tue esigenze!



## Bilance trasportabili su carrello

Vere e proprie stazioni di pesatura mobili, con indicatore di peso, piattaforma, etichettatrice, lettore di codici a barre e tanti altri accessori per comunicare con il sistema informatico aziendale. Disponibili in acciaio INOX o verniciato.

	PIANO DI CARICO BASSO	PIANO DI CARICO ALTO
PIATTAFORMA (mm)	ALTEZZA PIANO DI CARICO (mm)	
400x400, 400x500	260	600
600x600	270	600

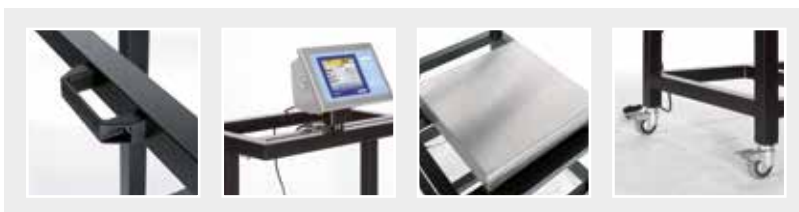

CAP 2 Vai al capitolo FUNZIONALITÀ e scegli l'**indicatore** più adatto alle tue esigenze!



## Sistemi multibilancia trasportabili

Gamma completa di stazioni di pesatura compatte multibilancia, ideate per ottimizzare l'installazione del sistema di pesatura, risparmiando spazio e semplificando notevolmente lo spostamento del sistema all'interno dell'area di lavoro.

Disponibili in acciaio INOX o verniciato.

 PIATTAFORMA PER PIANO ALTO (mm)	 PIATTAFORMA PER PIANO BASSO (mm)
230x330, 330x330	400x400, 400x500, 500x600, 600x600



## ACCESSORI



### Colonne da pavimento

In acciaio verniciato o in acciaio INOX, leggere, facili da movimentare ma allo stesso tempo stabili e robuste, specifiche per ambienti industriali. Grazie ai piedini regolabili rimovibili possono essere appoggiate solidamente su ogni superficie, fissate a pavimento oppure, sostituendo i piedini con semplici ruote girevoli, possono essere agevolmente spostate per pesare direttamente dove occorre.

ALTEZZA (mm)

800



### Colonne e staffe per soluzioni compatte

Facili da installare, stabili e robuste, rendono il sistema compatto e facile da movimentare. In particolare le colonne sono indispensabili per innalzare la posizione dell'indicatore, proteggendolo da sporco, polvere e spruzzi.

ALTEZZA COLONNE (mm)

350, 500, 700



### Telai di rialzo per piattaforme in acciaio INOX o verniciato

Utili per innalzare il piano di carico, semplificando le operazioni di pesatura. Disponibili in acciaio INOX o verniciato.

PER PIANO DI CARICO (mm) ALTEZZA (mm)

400x400	600
600x600	600

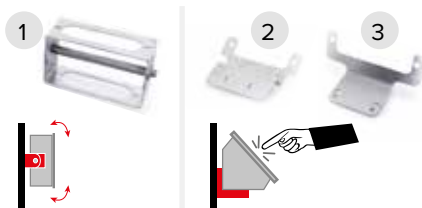

### Staffe di fissaggio per indicatori di peso

In acciaio INOX, facili da installare a parete o su qualsiasi superficie verticale. Disponibili anche in versione con inclinazione orientabile.

1. Staffa ad inclinazione regolabile.
2. Staffa solidale alla piattaforma di pesatura.
3. Staffa da parete ad inclinazione fissa.



### Telai per installazione a filo pavimento

Si installano direttamente all'interno della fossa e ottimizzano l'installazione della piattaforma per un corretto funzionamento. Disponibili in acciaio INOX o verniciato.

PER PIANO DI CARICO (mm)

600x600, 1000x1000, 1000x1250, 1250x1250, 1250x1500, 1500x1500, 1500x2000, 1500x2500, 2000x2500

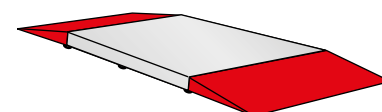

### Rampe di salita/discesa per bilance da pavimento

Indispensabili per permettere la salita e la discesa di transpallet e carrelli manuali, nelle applicazioni con piattaforma non infossata. Dotate di sistema di fissaggio a piattaforma o al suolo. Disponibili in acciaio INOX o verniciato.

DIMENSIONI RAMPE (mm)

1000x900, 1250x1100, 1500x1100



## Bilance pesaferro e lamiere

Bilance pesaferro adatte per la pesatura di profili metallici, verghe, tubi e lamiere in applicazioni industriali e commerciali. Versione standard secondo norme OIML R-76 / EN 45501. Piattaforme di pesatura disponibili anche in versione OMOLOGATA CE-M.

**CAP 2** Vai al capitolo FUNZIONALITÀ e scegli l'indicatore più adatto alle tue esigenze!

PORTATA (kg)	PIANO DI CARICO (mm)				DIVISIONE (g)	
	L1000xP2000xh1650	L1500xP2000xh1650	L1000xP3000xh1650	L1500xP3000xh1650	STANDARD	OMOLOG* CE M
1500	•	•	•		200	500
3000	•	•	•		500	1000
600			•	•	1000	2000

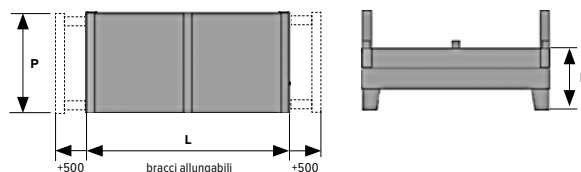

## Checkweighers per linee di trasporto, per controllo peso dinamico "stop & go" omologato

Sistemi di controllo peso +/- compatti, affidabili e precisi. Particolarmente indicati per integrare le linee di produzione e/o spedizione con un controllo peso che garantisca la qualità e la quantità del prodotto in uscita. Modalità di funzionamento statico oppure dinamico. Struttura in acciaio verniciato oppure in acciaio INOX IP65.



PORTATA (kg)	PIANO DI CARICO (mm)		DIVISIONE (g)	COLLI/min
	800x500	1000x650		
	h = da 450 a 850		STANDARD	
6	•		2	da 10 a 60
15	•	•	5	da 10 a 60
30	•	•	10	da 10 a 60

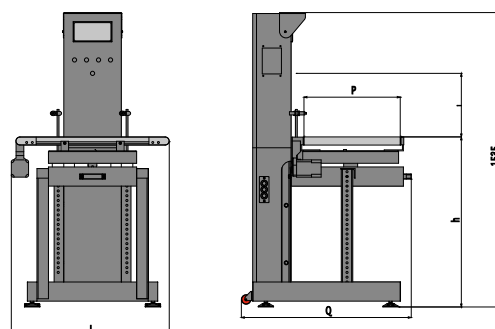

Scopri di più su [www.diniargeo.it](http://www.diniargeo.it)

## Bilance aeree per guidovia

Bilance a basso profilo per guidovia, facilmente adattabili a qualsiasi sistema di trasporto su rotaia anche già esistente, costruite nel pieno rispetto delle norme che regolamentano le attrezzature da collocare all'interno di ambienti alimentari. La struttura è in acciaio INOX AISI 304 ipersanificabile e le celle di carico a tenuta stagna sono omologate di serie e sovradimensionate per garantire robustezza e durata nel tempo.

PORTATA (kg)	L300	L600	DIVISIONE (g)	
	AREA DI PESATURA (mm)		STANDARD	OMOLOG* €€
150	•		50	50
300	•	•	100	100
600		•	200	200

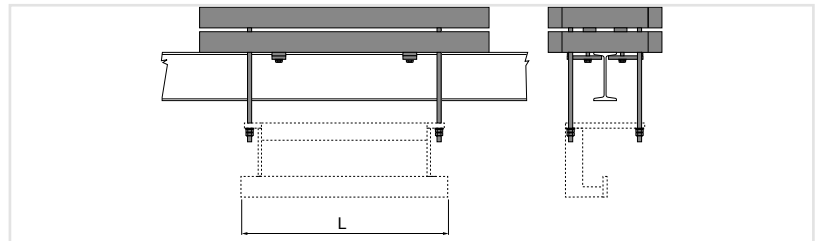
**CAP 2**

Vai al capitolo FUNZIONALITÀ e scegli l'**indicatore** più adatto alle tue esigenze!

## Bilance murali e pesa quarti

La particolarità di queste bilance è la possibilità di pesare sfruttando il piatto di carico oppure il gancio pesatore.

Costruite nel pieno rispetto delle norme che regolamentano le attrezzature da collocare all'interno di ambienti alimentari, sono realizzate interamente in acciaio INOX AISI 304 ipersanificabile, con cella di carico a tenuta stagna sovradimensionata.

PORTATA (kg)	PIANO DI CARICO (mm)	DIVISIONE (g)	
		STANDARD	OMOLOG* €€
150	490x500	50	50
300	490x500	100	100

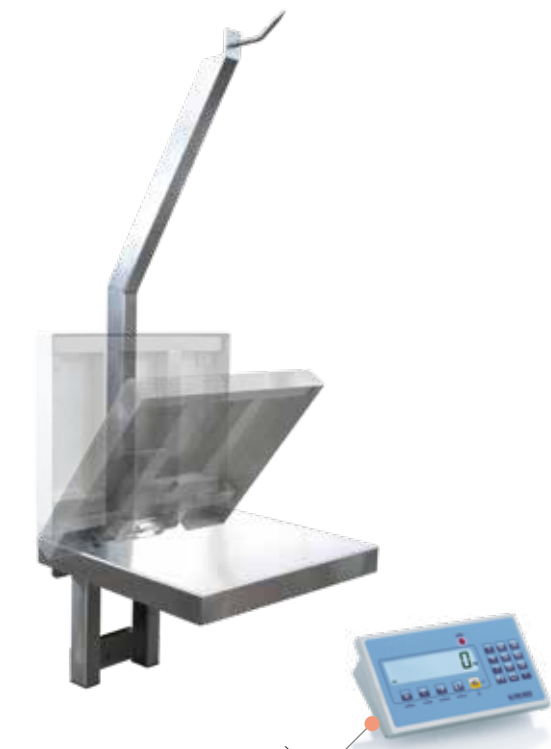
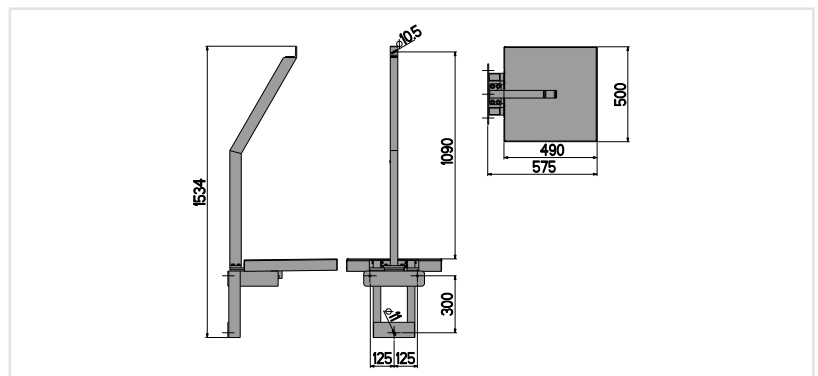
**CAP 2**

Vai al capitolo FUNZIONALITÀ e scegli l'**indicatore** più adatto alle tue esigenze!

## KIT DI PESATURA

I kit di pesatura permettono di trasformare qualsiasi struttura rigida in un sistema di pesatura preciso e performante. Ogni modello è progettato per soddisfare precise esigenze, dalla pesatura di cisterne, silos e tramogge alla pesatura di nastri, rulliere, piani di carico oppure per la pesatura di carichi in sospensione come big bags, travi o profilati, etc.

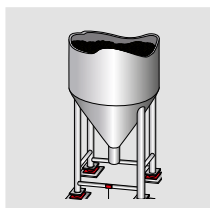

### Kit per sistemi di grande portata (silos, tramogge, vasche, cisterne)

Celle di carico a compressione e kit di installazione in acciaio INOX a tenuta stagna, per installazione semplificata direttamente sotto la struttura da pesare.

PORTATA (kg)	DIMENSIONI (mm)
250, 500, 1000, 2500, 5000, 7500, 10.000, 15.000	175x150xh96
30.000	230x200xh118
50.000, 100.000	320x320xh154

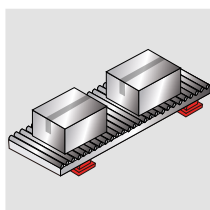

### Kit per sistemi di media portata (silos, tramogge, vasche, cisterne, nastri, piani di carico)

Celle di carico shear beam in acciaio INOX e kit di montaggio in acciaio zincato, per installazione semplificata direttamente sotto la struttura da pesare.

PORTATA (kg)	DIMENSIONI (mm)
300, 500, 1.000, 2.000	180x120xh110
3.000, 5.000	215x120xh150

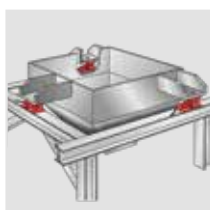

### Kit per sistemi di piccola portata (riempitrici, tramogge, vasche, cisterne, big bags, dosatori a coclea)

Celle di carico a flessione e kit di montaggio in acciaio INOX, per installazione semplificata direttamente sotto la struttura da pesare.

PORTATA (kg)	DIMENSIONI (mm)
10, 20, 50, 100, 200, 300, 500	135x70xh86

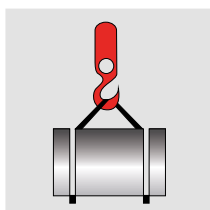

### Kit per carichi sospesi (Big bags, tramogge, serbatoi)

Celle di carico a trazione e golfari snodati per installazione semplificata in sistemi di sollevamento.

PORTATA (kg)	DIMENSIONI (mm)
10, 20, 50, 100, 200, 300, 500	135x70xh86

Scopri di più su [www.diniargeo.it](http://www.diniargeo.it)

 DISPONIBILE  
NELLE  
FINITURE

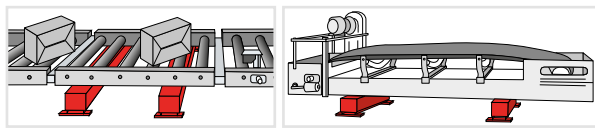
**CAP 2** Vai al capitolo FUNZIONALITÀ e scegli l'**indicatore** più adatto alle tue esigenze!

## Barre pesatrici

Coppia di barre pesatrici facili da installare sotto qualsiasi struttura da pesare. Rappresentano una soluzione robusta e versatile per la pesatura di tramogge, nastri trasportatori e rulliere. Il montaggio della struttura da pesare viene reso semplice e immediato grazie all'ampia superficie disponibile per il fissaggio.

PORTATA (kg)	DIMENSIONI (mm)				DIVISIONE (g)		
	2 x (400x80xh105)	2 x (600x105xh130)	2 x (800x135xh130)	2 x (1200x150xh120)	STANDARD	APPROV* €€ M	ALTA RISOLUZ.
15	•				2	5	1
30	•				5	10	2
60	•	•			10	20	5
150	•	•	•		20	50	10
300		•	•		50	100	20
600			•	•	100	200	50
1500				•	200	500	100
3000				•	500	1000	200
6000				•	1000	2000	500

## Kit di pesatura continua per nastri trasportatori

Grazie a questo kit è possibile integrare un'area di pesatura direttamente sulla struttura del nastro trasportatore esistente, per misurare in tempo reale la quantità di materiale in transito, la portata oraria e il peso totale.

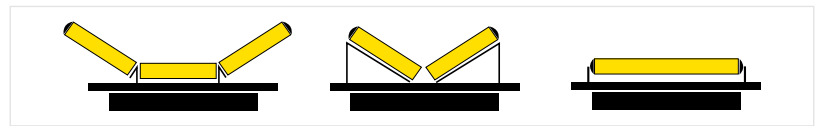

Il kit è progettato per l'utilizzo con qualsiasi tipologia di rullo folle.

LARGHEZZA NASTRO (mm)	PORTATA ORARIA
400	da 10 kg/h a 70 t/h
500	da 10 kg/h a 80 t/h
650	da 10 kg/h a 90 t/h
800	da 10 kg/h a 100 t/h
1000	da 10 kg/h a 120 t/h
1200	da 10 kg/h a 150 t/h

**CAP 2** Vai al capitolo FUNZIONALITÀ e scegli l'**indicatore** più adatto alle tue esigenze!





Il modello base è composto da due piattaforme trasportabili e l'elettronica di pesatura in pratica valigia.



## Bilance Pesa Assi statiche e dinamiche

Le bilance Pesa Assi trovano impiego in tutte le applicazioni in cui occorre pesare con rapidità e semplicità veicoli su strada come furgoni, camion, autocisterne, tir, trattori, carri, etc.

Sono particolarmente indicate per un utilizzo mobile e temporaneo: grazie al loro peso ridotto e alla semplicità di trasporto e posizionamento, in pochi minuti è possibile creare una stazione di pesatura su qualsiasi tipo di superficie piana, con notevole risparmio di tempo e denaro.

PORTATA MASSIMA PER ASSE (kg)	DIMENSIONI (mm)				DIVISIONE (kg)			
	2 x (500x400)	2 x (700x450)	2 x (900x500)	2 x (900x700)	STANDARD	APPROV* CE M	ALTA RISOLUZ.	
3000	.				1	1	0,1	
6000	.				2	2	0,2	
12000	.	.	.		4	4	0,4	
20000	.	.	.	.	10	10	1	
25000	.	.			-	10	-	
30000	.	.	.	.	10	10	1	
40000			.	.	20	20	2	
50000				.	20	-	2	



## Bilance Pesa Ruote multiplatforma

Le bilance Pesa Ruote permettono di pesare l'intero veicolo in una sola operazione con precisione elevata e omologata per utilizzo in rapporto con terzi. Un sistema pesa ruote si compone di un numero di piattaforme pari al numero delle ruote del veicolo da pesare e un indicatore di peso fisso o trasportabile in grado di visualizzare il peso di ogni ruota, asse, il peso totale e le coordinate del baricentro.

Il sistema pesaruote offre un notevole risparmio di spazio e di tempo ed è particolarmente indicato sia per utilizzo fisso che per utilizzo mobile o stagionale.

DIMENSIONI SINGOLA PIATTAFORMA (mm)	PORTATA MASSIMA PER VEICOLI A			
	2 ASSI (4 piattaforme)	3 ASSI (6 piattaforme)	4 ASSI (8 piattaforme)	5 ASSI (10 piattaforme)
400x300	2,4t, 6t, 12t, 24t, 32t	3,6t, 9t, 18t, 36t, 48t	4,8t, 12t, 24t, 48t, 64t	6t, 15t, 30t, 60t, 80t
500x400	6t, 12t, 24t, 40t, 50t, 60t	9t, 18t, 36t, 60t, 75t, 90t	12t, 24t, 48t, 80t, 100t, 120t	15t, 30t, 60t, 100t, 125t, 150t
700x450	24t, 40t, 50t, 60t	36t, 60t, 75t, 90t	48t, 80t, 100t, 120t	60t, 100t, 125t, 150t
900x500	24t, 40t, 60t, 80t	36t, 60t, 90t, 120t	48t, 80t, 120t, 160t	60t, 100t, 150t, 200t
900x700	40t, 60t, 80t, 100t	60t, 90t, 120t, 150t	80t, 120t, 160t, 200t	100t, 150t, 200t, 250t

## Pese a ponte elettroniche modulari

La pesa a ponte è un prodotto di valore, in grado di unire alla grande capacità di carico un'elevata precisione di pesatura, mantenendole integre ed inalterate nel tempo.

Tutte le parti soggette ad usura sono sovradimensionate e realizzate con materiali di qualità, per garantire il massimo delle prestazioni in condizioni di lavoro gravose.

La pesa a ponte è capace di affrontare senza alcun problema la pesatura giornaliera di decine di veicoli a pieno carico, per tutto il corso dell'anno.

Offre inoltre di serie la doppia divisione automatica di lettura del peso, che permette di pesare con maggiore precisione carichi contenuti, mantenendo inalterata la grande capacità di carico.



Vai al capitolo FUNZIONALITÀ e scegli l'indicatore più adatto alle tue esigenze!

**CAP 2**

PORTATA MASSIMA (kg)	DIMENSIONI (m)	DIVISIONE (kg)
		APPROV*
30000/50000	9x3xh0.37	10/20
30000/60000	13.5x3xh0.37	10/20
30000/60000	18x3xh0.37	10/20

## Un nuovo concetto di pesa a ponte

Questa innovativa pesa a ponte è facile da installare senza l'ausilio di mezzi di sollevamento speciali né di opere murarie che possano occupare perennemente parte dello spazio cortilivo.

Rispetto alla classica pesa a ponte offre un importantissimo vantaggio: la possibilità di essere spostata dalla zona di utilizzo per creare una nuova stazione di pesatura altrove o rimossa (utilizzo stagionale).

Questa caratteristica è particolarmente apprezzata nell'edilizia, nelle zone portuali e nell'agricoltura.

**DUALTRACK**

ALTA SOLO 22 cm

Vai al capitolo FUNZIONALITÀ e scegli l'indicatore più adatto alle tue esigenze!

**CAP 2**

PORTATA (kg)	DIMENSIONI (m)					DIVISIONE (kg)
	2 x (4.5x1xh0.22)	2 x (9x1xh0.22)	2 x (13.5x1xh0.22)	2 x (18x1xh0.22)	2 x (22.5x1xh0.22)	APPROV*
15000	•					5
30000	•	•	•			10
60000		•	•	•		20
80000				•	•	50

\*A richiesta, a seconda del modello: multi scala: 3000+3000e



## Transpallet pesatore multiuso

Transpallet pesatore semplice e maneggevole, con indicatore di peso integrato in un robusto involucro in acciaio che protegge l'elettronica di pesatura da urti accidentali.

L'alimentazione tramite 4 pile stilo AA e il freno di stazionamento opzionale lo rendono utilizzabile anche direttamente a bordo di veicoli di trasporto.

PORTATA (kg)	DIMENSIONI FORCHE (mm)	DIVISIONE (kg)
		STANDARD
2000	1150x550xh85	1



DISPONIBILE NELLE FINITURE



## Transpallet con stampante e batteria ricaricabile

Transpallet pesatore con tastiera numerica funzionale e stampante, utile per pesare e stampare ogni pesata eseguita e il totale accumulato.

Disponibile in versione "ortofrutta" con forche allargate e in versione completamente in acciaio INOX AISI 304.

PORTATA (kg)	DIMENSIONI FORCHE (mm)		DIVISIONE (kg)	
	1150x550xh85	1150x680xh85	STANDARD	APPROV* CE M
	500/1000/2000	•	•	0,2/0,5/1
1000/2000	•	•	-	0,5/1



RADIO (868 MHz)



TESTA GIREVOLE



## Transpallet professionale ad elevata precisione

Transpallet dotato di uno speciale sistema meccanico che permette di raggiungere precisioni di pesatura più elevate e una maggiore capacità di carico.

PORTATA (kg)	DIMENSIONI FORCHE (mm)	DIVISIONE (kg)		
		STANDARD	APPROV* CE M	ALTA RISOLUZ.
600/1500/2500	1150x550xh85	0,2/0,5/1	-	0,1/0,2/0,5
600/1500	1150x550xh85	-	0,2/0,5	-
1500/2500	1150x550xh85	-	0,5/1	-



Scopri di più su [www.diniargeo.it](http://www.diniargeo.it)

## Transpallet con gestione evoluta dei dati di peso

Il transpallet "Enterprise" è un prodotto di alto livello, che offre tutte le ultime tecnologie per la gestione integrata dei dati di peso. Grazie ad un programma di pesatura evoluto e ad una ampia gamma di interfacce disponibili, può essere facilmente integrato nella rete informatica aziendale per la comunicazione di dati in tempo reale, emissione di scontrini completamente personalizzabili oppure stampa di etichette con barcode. Disponibile inoltre con lettore di codici a barre per l'identificazione rapida del prodotto pesato.

PORTATA (kg)	DIMENSIONI FORCHE (mm)	DIVISIONE (kg)	
		STANDARD	APPROV*
500/1000/2000	1150x550xh85	0,2/0,5/1	-
1000/2000	1150x550xh85	-	0,5/1



## Transpallet professionale in acciaio INOX

Transpallet professionale in acciaio INOX AISI 304, particolarmente indicato per utilizzo in ambienti industriali ad elevati requisiti d'igiene, per l'industria chimica, farmaceutica e in condizioni di lavoro gravose. L'elettronica di pesatura è a tenuta stagna, con grado di protezione IP68.

PORTATA (kg)	DIMENSIONI FORCHE (mm)	DIVISIONE (kg)	
		STANDARD	APPROV*
500/1000/2000	1182x550xh80	0,2/0,5/1	-
1000/2000	1182x550xh80	-	0,5/1

\*A richiesta: versione ATEX e versione "Pharma" con divisione standard = 0,1 kg

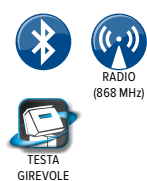

## Transpallet professionale per ambienti ATEX a rischio di esplosione



Transpallet per aree classificate a rischio di esplosione 1 e 21 & 2 e 22. Il rilevamento del peso a 4 celle di carico INOX IP68, certificate ATEX, garantisce la massima precisione in ogni condizione di lavoro. Grazie all'ampia gamma di accessori disponibili, è possibile trasmettere i dati di peso dalla zona pericolosa al PC o alla stampante in zona sicura, per successive elaborazioni.

PORTATA (kg)	DIMENSIONI FORCHE (mm)	DIVISIONE (kg)		
		STANDARD	APPROV*	ALTA RISOLUZ.
500/1000/2000	1150x550xh85	0,2/0,5/1	-	0,1/0,2/0,5
1000/2000	1150x550xh85	-	0,5/1	-
600/1500/2500	1150x550xh85	0,2/0,5/1	-	0,1/0,2/0,5
600/1500	1150x550xh85	-	0,2/0,5	-
1500/2500	1150x550xh85	-	0,5/1	-



## Forche pesatrici per carrello elevatore

Coppia di forche con pesatura integrata per carrello elevatore, facili da utilizzare, robuste ed affidabili. Semplici e veloci da installare, sostituiscono le forche originali e permettono una chiara visualizzazione del peso caricato. Compatibili con qualunque carrello elevatore avente piastra porta forche tipo DIN 15173 - FEM, classe IIA o IIIA (IIB opzionale).



	1160x146xh65	1160x190xh80	DIVISIONE (kg)	
PORTATA (kg)	DIMENSIONI FORCHE (mm)		STANDARD	APPROV.
			500/1000/2500	•
1000/2500	•		-	2/5
1000/2500/5000		•	2/5/10	-
2500/5000		•	-	5/10

FORCA SINISTRA

FORCA DESTRA

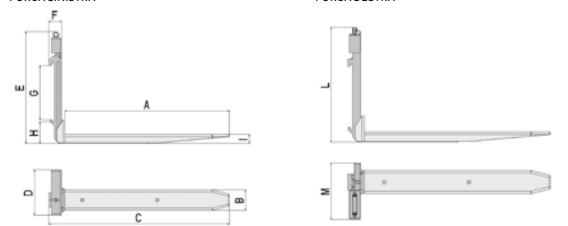

	A	B	C	D	E	F	G	H	I	L	M
LTF 25	1162	146	1277	326	720	82	385	76	65	700	355
LTF 50	1160	194	1290	376	1000	100	477	76	80	930	405

Dimensions in mm



## SOLUZIONI INTEGRATE

**APP per smartphone e tablet per gestione e condivisione del peso**



### INDISPENSABILE PER:

- Leggere il peso netto, lordo e la tara
- Eseguire una tara semplice o preimpostata e memorizzare fino a 5 tare conosciute
- Salvare tutte le pesate, totalizzare e scoprire subito il totale
- Inserire testi o codici per identificare ogni pesata eseguita
- Condividere on-line e in tempo reale i dati registrati.



**SCARICA SUBITO LE APP DI DINI ARGEO SU**



Scopri di più su [www.diniargeo.it](http://www.diniargeo.it)

## Piastra pesatrice per carrello elevatore

Piastra di pesatura per carrello elevatore con guida di fissaggio DIN15173 - FEM classe II, per trasformare un normale carrello in una bilancia elettronica mobile. Estremamente robusta e precisa, rappresenta la migliore soluzione per pesare ogni tipo di prodotto trasportato su pallet.

PORTATA (kg)	DIMENSIONI FORCHE (mm)	DIVISIONE (kg)	
		STANDARD	APPROV* CE M
600	910x407xh110	0,2	-
1500	910x407xh110	0,5	-
2500	910x407xh110	0,5	-
600/1500	910x407xh110	0,2/0,5	1/2
1500/2500	910x407xh110	-	2/5

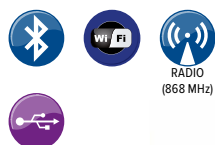

**CAP 2** Vai al capitolo **FUNZIONALITÀ** e scegli l'**indicatore** più adatto alle tue esigenze!

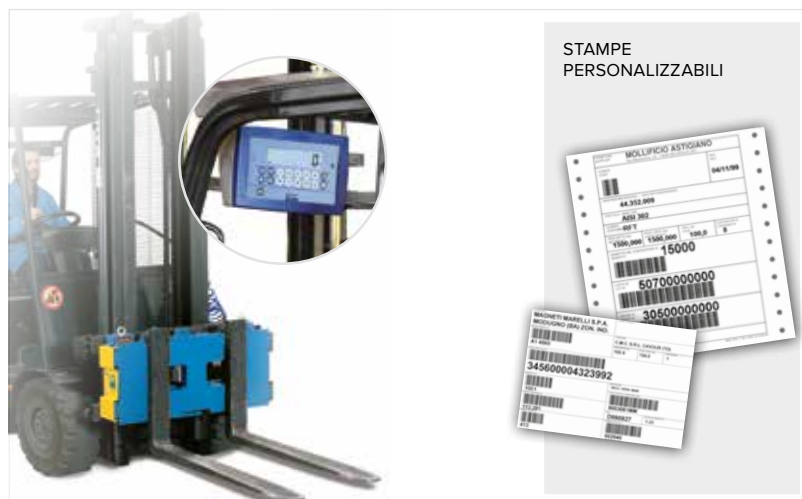
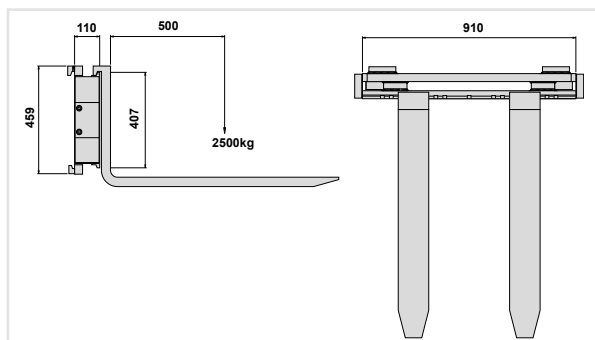

La soluzione più intelligente ed economica per semplificare il lavoro di ogni giorno!

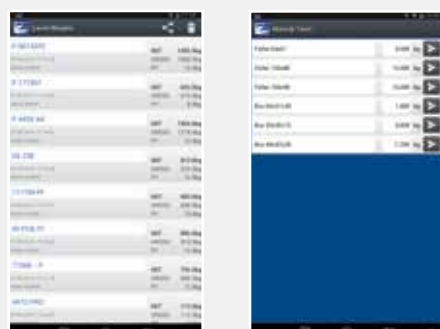

**ScaleApp**

Una applicazione che consente di condividere le pesate **in tempo reale** con il sistema informatico aziendale.





## Dinamometro multifunzione compatto

Dinamometro compatto e versatile, completo di valigia di trasporto, telecomando per funzionamento a distanza e batterie con autonomia di lavoro di 40h. L'elettronica di pesatura è protetta dagli urti grazie al corpo interamente in acciaio verniciato e il display LCD retroilluminato garantisce la massima visibilità in ogni condizione.

PORTATA (kg)	DIMENSIONI (mm)			DIVISIONE (kg)	
	175x330	175x363	175x430	STANDARD	e CE M
300/600/1500	•			0,1/0,2/0,5	0,5
1500/3000/6000		•		0,5/1/2	2
3000/6000/9500			•	1/2/5	-
9000			•	-	5



## Dinamometro professionale in acciaio INOX

Rappresenta la migliore soluzione per pesare carichi sospesi in ambienti industriali. La struttura è interamente in acciaio INOX AISI 304 e integra la batteria ricaricabile e la cella di carico monoblocco proteggendole da urti, sporco e pioggia. Il display LED ad altissima luminosità è ben visibile a grande distanza e da ogni angolazione.

PORTATA (kg)	DIMENSIONI (mm)							DIVISIONE (kg)		
	290x382	270x440	270x451	270x592	270x640	270x730	270x850	STANDARD	e CE M	ALTA RISOLUZ.
150	•							-	0,05	-
300	•							0,1	0,1	0,05
600	•							0,2	0,2	0,1
1500	•							0,5	0,5	0,2
3000		•						1	1	0,5
6000		•						-	2	-
6500		•						2	-	1
12000			•					5	-	2
17000				•				10	-	5
25000					•			10	-	5
30000						•		20	-	10
50000							•	20	-	10



## Dinamometro professionale rinforzato

Ideale per l'impiego in fonderie e aziende siderurgiche, questo dinamometro è resistente ad ogni sollecitazione meccanica e alle fonti di calore. Lo speciale sistema meccanico permette la movimentazione del carico e aumenta notevolmente la sicurezza in caso di condizioni meteorologiche sfavorevoli oppure sovraccarichi accidentali. Funzionamento a batteria ricaricabile con grande autonomia di lavoro. Le dimensioni compatte non alterano la capacità di carico del sistema di sollevamento. Dotato di display LED ad altissima luminosità, protetto da uno spesso pannello in plexiglass rimovibile.

PORTATA (kg)	DIMENSIONI (mm)	DIVISIONE (kg)	
		STANDARD	e CE M
10000	474x305	2	10
15000	474x305	2	10
25000	474x305	5	-
35000	474x305	10	-



## ACCESSORI PER GRU E CARRO PONTE

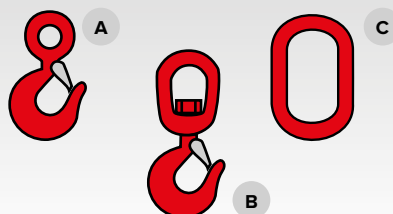

### Ganci e campanelle

	PORTATA (kg)
<b>A Ganci Fissi</b>	1500, 7000, 15000, 22000, 30000
<b>B Ganci girevoli</b>	10000, 15000, 25000
<b>C Campanelle</b>	2000, 4000, 8000, 15000, 30000, 40000

Ganci speciali disponibili su richiesta.



### Ripetitori di peso



Gamma completa di ripetitori di peso da parete, da banco o portatili, anche con stampante integrata, utili per visualizzare il peso a grande distanza, eseguire le funzioni del dinamometro e stampare scontrini o etichette, oppure salvare tutto il lavoro su chiavetta USB. Sono inoltre indispensabili per pesare oggetti ingombranti, sollevati e pesati tramite più dinamometri.



### Certificati

Ogni dinamometro può essere fornito con relativo certificato di taratura, eseguito in laboratorio con pesi diretti, a garanzia del corretto funzionamento e delle prestazioni dichiarate. Dini Argeo offre inoltre il servizio di manutenzione periodica del dinamometro in conformità alle norme di sicurezza in vigore.

Disponibile inoltre il certificato di conformità alla direttiva macchine europea, in particolare alla 2006/42 CE, EN13155.



**ScaleApp**

La **SOLUZIONE** più INTELLIGENTE  
ED ECONOMICA per **SEMPLIFICARE**  
il LAVORO di OGNI GIORNO!

### APP per smartphone e tablet per gestione e condivisione del peso



INDISPENSABILE PER:

- Leggere il peso netto, lordo e la tara anche quando il display del dinamometro non è visibile
- Eseguire una tara semplice o preimpostata e memorizzare fino a 5 tare conosciute
- Salvare tutte le pesate, totalizzare e scoprire subito il totale
- Inserire testi o codici per identificare ogni pesata eseguita
- Condividere on-line e in tempo reale i dati registrati.

SCARICA SUBITO LE APP DI DINI ARGEO SU





INDUSTRIA  
(TUTTI I SETTORI)



COMMERCIO  
E DISTRIBUZIONE



AGROALIMENTARE



INDUSTRIA CHIMICA  
FARMACEUTICA



TRASPORTI  
E LOGISTICA



INDUSTRIA  
ELETTRONICA



COMMERCIO DI PARTI  
E MINUTERIA



INDUSTRIA  
MECCANICA



## CAPITOLO 2

### FUNZIONALITÀ

# Tante funzioni, oltre la pesatura.

Dini Argeo offre una gamma completa di indicatori di peso con funzionalità specifiche realizzate a partire dalle richieste dei nostri clienti, con l'esperienza acquisita in oltre 100 anni di attività ed installazioni in oltre 70 paesi del mondo, in grado di soddisfare ogni esigenza, dalla pesatura semplice all'applicazione specifica su misura.

<b>INDICATORI DI PESO MULTIFUNZIONE E SPECIFICI</b> , per applicazioni di pesatura di base	PAG. 34
<b>INDICATORI EVOLUTI PROGRAMMABILI</b> , per applicazioni di pesatura personalizzate	PAG. 36
<b>ACCESSORI</b> per indicatori di peso	PAG. 38
<b>SISTEMI DI PESATURA</b>	PAG. 40

Scegliete l'indicatore più idoneo alla vostra applicazione di pesatura!

## MULTIFUNZIONE



### COMPATTI

- Inclinazione regolabile
- **Semplicità di utilizzo**
- Versione IP68
- Batteria ricaricabile
- **Acciaio INOX**
- **IP68 a tenuta stagna**
- Tastiera numerico-funzionale
- Versione ATEX/EX

### GRANDE DISPLAY

- **Grande display da 40 mm**
- **Retroilluminazione a colori**
- Involucro in acciaio INOX a tenuta stagna (IP68)
- Batteria ricaricabile
- **Display da 40 mm a LED ROSSI superluminosi**
- Involucro in acciaio INOX
- Protezione IP68
- **Indicato per ambienti a basse temperature**
- Batteria ricaricabile

## Un indicatore, tante funzioni.



### Programma di PESATURA MULTIFUNZIONE

Ogni indicatore di peso della gamma multifunzione permette di scegliere rapidamente il modo di utilizzo desiderato tra quelli disponibili. Ogni modo di utilizzo offre funzioni e semplici procedure per velocizzare e semplificare notevolmente il lavoro di tutti i giorni.

<b>Totalizzazione orizzontale</b>	La funzione di totalizzazione è utile per conoscere il peso totale di più pesate consecutive. Utile ad esempio per verificare il carico di un pallet prima della spedizione, oppure per il riempimento di cisterne o il carico di veicoli.
<b>Formulazione - Totalizzazione verticale</b>	La funzione di formulazione semplifica l'esecuzione di ricette o miscele con pesi conosciuti. Una volta versato il componente, premendo il tasto dedicato, il peso viene accumulato e azzerato. Si procede con la miscelazione di tutti i componenti e al termine è possibile editare uno scontrino riassuntivo. Nelle versioni con tastiera estesa è possibile sfruttare gli ID numerici per identificare il prodotto versato.
<b>Conteggio pezzi - quantità</b>	La funzione di conteggio pezzi è indispensabile ogni volta occorra conoscere rapidamente la quantità di pezzi contenuti in un imballo oppure per riempire contenitori prelevando un certo numero di pezzi dalla quantità in stock. Il conteggio pezzi permette di contare in pochi istanti e con precisione migliaia di pezzi risparmiando tempo e denaro.
<b>Pesata percentuale</b>	La funzione di pesata percentuale è indispensabile quando occorre realizzare miscele di quantità totale variabile, mantenendo costanti le percentuali di ogni prodotto. L'utilizzo di questa funzione è semplicissimo: si imposta la quantità totale da eseguire, corrispondente al 100,0%. La bilancia mostrerà la percentuale del componente in tempo reale, in modo da raggiungere le percentuali corrette per ogni componente. È possibile inoltre eseguire controlli in percentuale, inserendo il riferimento a 100,0% e verificando il discostamento delle pesate successive.
<b>Controllo del peso</b>	Per controllo del peso si intende il confronto del peso dell'oggetto appoggiato sulla bilancia rispetto ad un valore di riferimento preimpostato. Operativamente, si imposta rapidamente il peso di riferimento, programmando da tastiera, oppure posandolo sul piatto e premendo il tasto dedicato e l'intervallo di tolleranza entro cui il peso verificato sarà considerato conforme.



Scopri di più su [www.diniargeo.it](http://www.diniargeo.it)

**SPECIFICI**



CE

**BATTERIA E STAMPANTE**

- Stampante solidale protetta da polvere e spruzzi
- Involucro in acciaio INOX
- Protezione IP68 per utilizzo industriale
- Batteria ricaricabile
- Versione ATEX/EX
- Stampante solidale
- Protezione IP65 per utilizzo industriale
- Ampia gamma di opzioni
- Batteria ricaricabile



**PESA RUOTE E ASSI**

- Programma Easy Axle specifico per pesatura ruote ed assi
- Batteria ricaricabile
- Valigia per trasporto e protezione
- Stampante integrata



CE

**PESE A PONTE**

- Programma Easy Weighbridge specifico per pesa a ponte
- Batteria ricaricabile
- Stampante solidale termica oppure
- Stampante a cartellino o a modulo continuo



**Programma EASY AXLE**

Programma studiato per pesare con semplicità tutte le principali tipologie di veicoli, sia in modalità pesa assi che pesa ruote.

- Controllo del peso gravante su ogni ruota
- Controllo del peso di ogni asse
- Calcolo del peso somma
- Stampa di tutti i dati di peso, completi di coordinate del baricentro, data e ora e due identificativi numerici liberamente programmabili.



PESA RUOTE



PESA ASSI



**Programma EASY WEIGHBRIDGE**

Offre tutte le funzionalità di base per gestire una pesa a ponte ed emettere scontrini:

- Archivio di 30 pesi di veicoli conosciuti (tare), a richiamo rapido, per pesare con rapidità in una sola operazione
- Memorizzazione di 99 pesate in ingresso e identificazione tramite CODICE automatico
- Calcolo del peso netto caricato/scaricato tramite differenza tra ingresso e uscita
- Pesata rapida in ingresso/uscita
- Stampa del peso totale in ingresso, in uscita e differenza
- Stampa della lista di tutte le pesate aperte
- Stampa del singolo scontrino di pesata personalizzabile, con ragione sociale, progressivi di pesata, data e ora, etc.

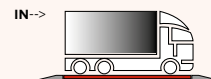

Si esegue la referenza per stabilire il peso medio unitario.

Si posa sul piatto la quantità totale da contare.



MODELLO



### BATTERIA E STAMPANTE

- Involucro in ABS IP65
- Batteria ricaricabile
- **Compatto e versatile, ideale per ogni settore e per ogni impiego**

- Involucro in acciaio INOX IP68 a tenuta stagna
- Stampante integrata IP65
- Batteria ricaricabile
- **Studiato per industria alimentare, chimica e farmaceutica**

### GRANDE DISPLAY

- **Grande display da 40 mm RGB, colore selezionabile (rosso, giallo, bianco, blu, viola, arancio, verde)**
- Intensità regolabile, studiato per una chiara lettura sia in prossimità che a grandissima distanza

### TOUCH SCREEN

- **Display touch screen retroilluminato a colori**
- **Massima semplicità e velocità di utilizzo**
- Involucro in acciaio INOX IP68 a tenuta stagna
- Studiato per industria alimentare, chimica e farmaceutica e applicazioni industriali in genere
- **Semaforo superluminoso integrato, per controllo rapido della pesata**

CARATTERISTICHE SALIENTI

## Tanti programmi a scelta e infinite possibilità di personalizzazione.

Dini Argeo ha sviluppato nel corso degli anni una serie di programmi di pesatura per i propri indicatori evoluti, in modo da poterli adattare perfettamente all'applicazione da realizzare. Questi programmi racchiudono tutte le funzionalità più avanzate nell'ambito della pesatura e gestione automatizzata dei dati. È possibile, inoltre, personalizzare completamente il programma.

- ✓ **INDICATORI TECNOLOGICAMENTE EVOLUTI**
- ✓ **DESIGN E ROBUSTEZZA**
- ✓ **ALTISSIMA PRECISIONE**
- ✓ **PROGRAMMI PERSONALIZZATI**





### PER AUTOMAZIONE

- Involucro in acciaio INOX IP68 a tenuta stagna
- Staffa di serie, ad inclinazione regolabile
- Semaforo a 3 colori integrato, per controlli del peso



- Per installazione a pannello, facilmente integrabile in automazioni industriali preesistenti
- Ingressi e uscite digitali di serie



### TRASPORTABILE

- Indicatore in versione rack, in pratica valigia di trasporto e protezione per sistemi di pesatura trasportabili
- Stampante integrata
- Batteria a lunga durata



### BOX PER ESTERNO

- Box in acciaio INOX AISI 304 con indicatore di peso e accessori incorporati, pratico per installazione all'aperto in ambienti industriali gravosi
- Lo spazio interno permette l'installazione di componenti elettrici quali relé, teleruttori, etc.
- Ideale anche per pese a ponte e applicazioni self-service

## SCOPRI ALCUNI TRA I PROGRAMMI PIÙ RICHIESTI:



Peso/Prezzo/Importo ed etichettatura industriale

**PAG. 40**  
ESEMPIO APPLICATIVO



Conteggio pezzi e quantità multibilancia con stampa di codici a barre

**PAG. 42**  
ESEMPIO APPLICATIVO



Ingresso/Uscita e gestione completa di pese a ponte

**PAG. 44**  
ESEMPIO APPLICATIVO



Controllo statistico di prodotti preconfezionati

**PAG. 46**  
ESEMPIO APPLICATIVO



Raccolta e gestione dati evoluta, totalizzazione e stampa di etichette

**PAG. 48**  
ESEMPIO APPLICATIVO



Dosaggio manuale guidato con correzione / Tintometro / Formulazione

**PAG. 50**  
ESEMPIO APPLICATIVO



Controllo peso e baricentro di veicoli, pesatura ruote ed assi

**PAG. 52**  
ESEMPIO APPLICATIVO



Pesatura dinamica di veicoli

**PAG. 54**  
ESEMPIO APPLICATIVO

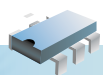

## CHIEDI IL TUO PROGRAMMA SU MISURA

Dini Argeo offre al cliente un servizio di completa personalizzazione del programma secondo specifiche e tante soluzioni su misura perfettamente compatibili con sistemi pre-esistenti di qualunque marca.

## INTERFACCE DI COMUNICAZIONE, STAMPANTI E ACCESSORI per indicatori di peso

Le funzionalità degli indicatori di peso possono essere potenziate grazie all'ampia gamma di accessori disponibili.

### COMUNICAZIONE DATI A PC E DISPOSITIVI PORTATILI

Ampia gamma di interfacce per la comunicazione tra bilancia e sistema informatico aziendale, indispensabili per condividere in tempo reale gli archivi e tutti i dati di pesatura.

Permettono inoltre di utilizzare le APP specifiche con tablet e smartphone.



WI FI



BLUETOOTH



ETHERNET



RADIOFREQUENZA  
VIA USB O RS232



USB



USCITA ANALOGICA



RS232 / RS485 / RS422



ETHERNET / MODBUS/PROFIBUS



FIBRA OTTICA PER  
COMUNICAZIONE IN ZONA ATEX

### RIPETITORI DI PESO

Ripetono il peso o i dati della bilancia, anche a grande distanza, sia in ambiente interno che in ambiente esterno. Il collegamento può avvenire via cavo o via radio.



Per applicazioni evolute è possibile collegare più ripetitori in rete.



## STAMPANTI ED ETICHETTATRICI

Stampanti ad impatto, ad aghi o termiche per stampa di scontrini e report su rotolo di carta termica, modulo continuo o su cartellino. Etichettatrici termiche dirette o a trasferimento, con stampa di etichette fino a 100x120mm, con tutti i tipi di codici a barre.



STAMPANTI INTEGRATE



ETICHETTATRICI TERMICHE DIRETTE



ETICHETTATRICI A TRASFERIMENTO TERMICO



STAMPANTI AD AGHI



STAMPANTI A IMPATTO



STAMPANTI TERMICHE

SCONTRINI CONFIGURABILI



## MEMORIZZAZIONE PESATE



CHIAVE USB

La chiave USB è utile per memorizzare tutte le pesate effettuate dalla bilancia per una successiva elaborazione e archiviazione su PC. Può salvare mesi di lavoro continuativo senza mai essere scaricata a PC.

**5.000.000 di pesate!**

## ALTRI ACCESSORI



TELECOMANDI MULTIFUNZIONE



LETTORI DI CODICI A BARRE



SEMAFORO TRICOLEORE



TASTIERE ALFANUMERICHE



# PESATURA E TRASMISSIONE DATI

CAP 1  
BILANCE

CAP 2  
FUNZIONALITÀ

MULTIFUNZIONE  
E SPECIFICI

PROGRAMMABILI

ACCESSORI

SISTEMI

CAP 3  
SOFTWARE



Scopri di più su [www.diniargo.it](http://www.diniargo.it)

 INFO  
PROGRAMMA  
pag. 56

## Sistema per applicazioni di totalizzazione del peso, singola o multi bilancia, con gestione degli archivi, dei totali accumulati e stampe configurabili.

Questo sistema può essere abbinato a una o più bilance da banco e pavimento, realizzando una stazione di pesatura e gestione dati capace di memorizzare tutte le transazioni eseguite, sommare più pesate calcolando il totale, emettere scontrini ed etichette con tutti i tipi di codici a barre ed inviare tutti i report a PC via ethernet o WiFi.

### CARATTERISTICHE E FUNZIONI PRINCIPALI:

- Totalizzazione multibilancia manuale o automatica
- Etichettatura, stampa di scontrini e packing list
- 4 livelli indipendenti di totale, aggiornati ad ogni pesata (utilizzabili ad esempio come totale cartone, pallet, turno e totale per articolo)
- Stampa lista delle ultime 1000 pesate eseguite
- Archivi: 1000 articoli, 200 clienti, 300 tare, espandibili
- 15 testi liberamente programmabili dall'operatore (lotto, codice operatore, turno, etc.)
- Collegabile fino a 5 bilance indipendenti
- Protocollo Alibi Memory per applicazioni in rapporto con terzi con PC
- Selezione rapida dell'articolo tramite lettura di codici a barre.

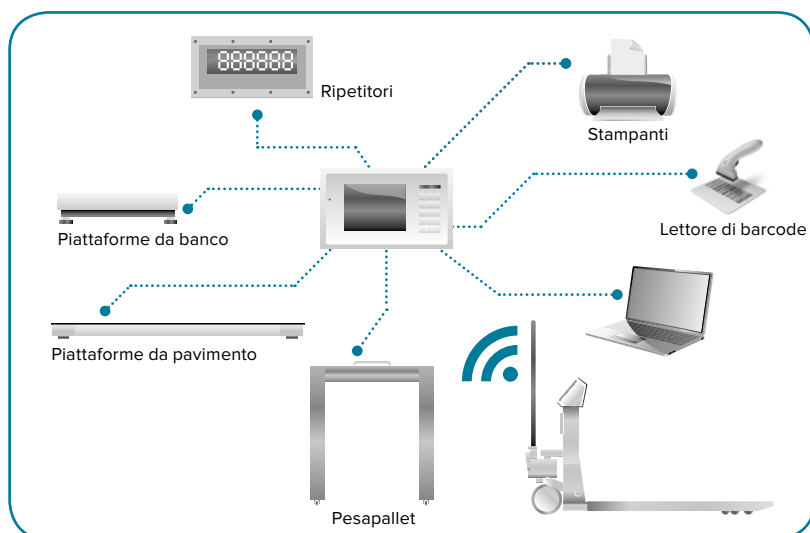

### SCONTRINI ED ETICHETTE Esempi

**PERSONALIZZABILE**

Grazie al grande **DISPLAY TOUCH SCREEN** ogni cosa è sotto controllo

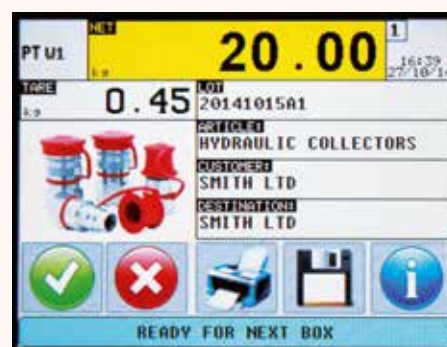



# PESATURA E CONTEGGIO

CAP 1  
BILANCE

CAP 2  
FUNZIONALITÀ

MULTIFUNZIONE  
E SPECIFICI

PROGRAMMABILI

ACCESSORI

SISTEMI

CAP 3  
SOFTWARE



Scopri di più su [www.diniargo.it](http://www.diniargo.it)

## Sistema per applicazioni di conteggio pezzi, con totalizzazione ed etichettatura.

Sistema contapezzi ideato per applicazioni di conteggio e gestione del magazzino, indispensabile per il confezionamento di minuterie, per gli inventari e il monitoraggio delle scorte. Altissima precisione e risoluzione di conteggio e archivio articoli in linea, ognuno con peso medio unitario, pretara e soglie di controllo quantità.

### CARATTERISTICHE E FUNZIONI PRINCIPALI:

- Funzioni di conteggio quantità multibilancia (pezzi, litri, newton, metri, etc.), in carico e scarico
- Introduzione rapida della quantità di riferimento/Peso Medio Unitario/Coefficiente di conversione
- Ottimizzazione automatica del conteggio
- Totalizzazione peso e quantità
- Dosaggio in pezzi, in carico o scarico
- 4 livelli di totale, indipendenti
- Archivi: 1000 articoli, 200 clienti, 300 tare, espandibili
- 15 testi liberamente programmabili dall'operatore (lotto, codice operatore, turno, etc.)
- Selezione automatica dell'articolo tramite lettura di codici a barre.

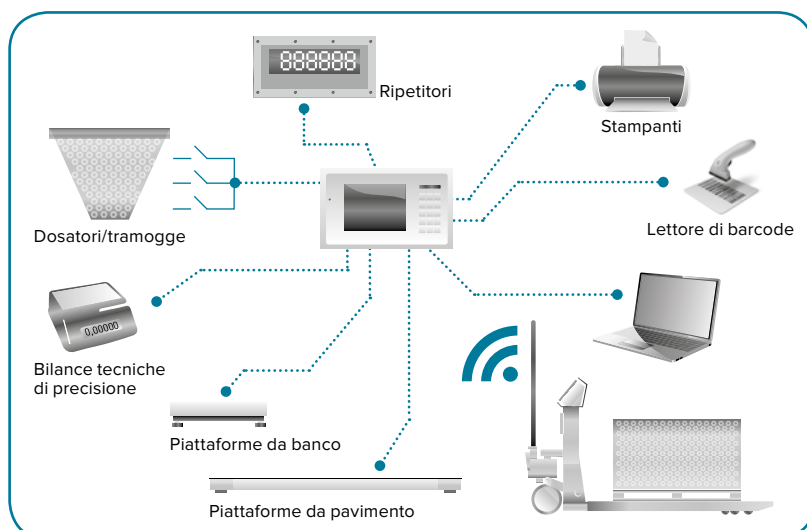

### SCONTRINI ED ETICHETTE Esempi



**PERSONALIZZABILE**

Semplicità e velocità grazie al grande **DISPLAY TOUCH SCREEN**





# PESATURA E GESTIONE INGRESSO/USCITA AUTOMEZZI

CAP 1 BILANCE

CAP 2 FUNZIONALITÀ

MULTIFUNZIONE  
E SPECIFICI

PROGRAMMABILI

ACCESSORI

SISTEMI

CAP 3 SOFTWARE



Scopri di più su [www.diniargeo.it](http://www.diniargeo.it)

 INFO  
PROGRAMMA  
pag. 56

## Sistema per la gestione di pese a ponte con controllo merci in ingresso/uscita e aggiornamento archivi simultaneo.

Soluzione modulare per la gestione completa di una o più pese a ponte, con stampa di ricevute, cartellini o bolle su modulo continuo. La funzione di ingresso/uscita permette di monitorare la quantità di materiale scaricato e caricato e di condividere i dati con il sistema informatico aziendale.

### CARATTERISTICHE E FUNZIONI PRINCIPALI:

- Pesatura del singolo veicolo o del veicolo con rimorchio
- Pesatura con operatore o Self Service
- Memorizzazione delle pesate in ingresso/uscita tramite codice ID o TARGA (999 pesate aperte)
- Collegamento a 2 bilance indipendenti, con possibilità di eseguire la pesata in ingresso/uscita sulla prima o sulla seconda bilancia
- Funzione A+B per la visualizzazione della bilancia 1, 2 o della somma
- Gestione veicoli con rimorchio, anche su 2 bilance
- Gestione celle di carico ANALOGICHE o DIGITALI
- Archivi: 15 testi ID, 500 clienti, 500 prodotti, 500 veicoli, espandibili.



**SCONTRINI  
ED  
ETICHETTE**  
Esempi

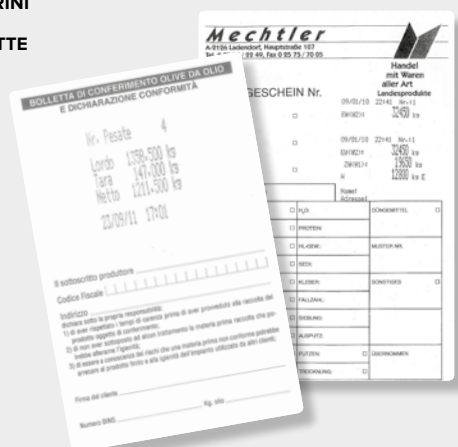

**PERSONALIZZABILE**

Tutto è a portata di click, grazie al **DISPLAY TOUCH SCREEN**

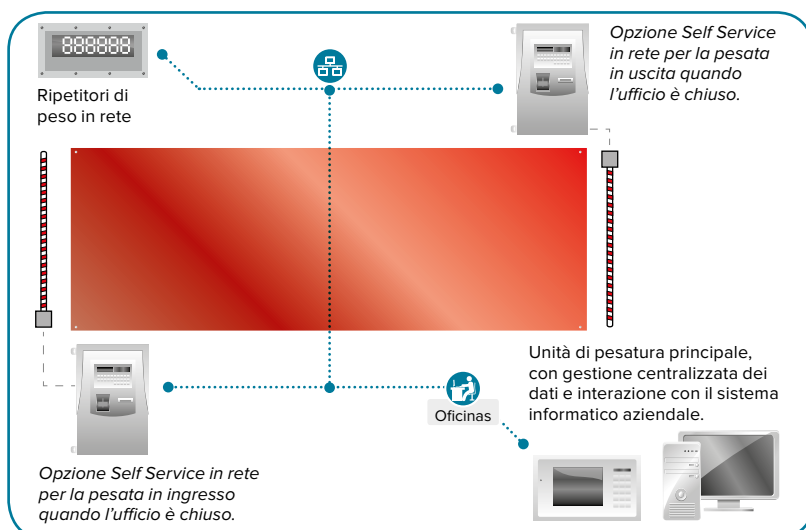



# PESATURA E CONTROLLO QUANTITA' DI PRODOTTI PRECONFEZIONATI

CAP 1  
BILANCE

CAP 2  
FUNZIONALITÀ

MULTIFUNZIONE  
E SPECIFICI

PROGRAMMABILI

ACCESSORI

SISTEMI

CAP 3  
SOFTWARE



Scopri di più su [www.diniargo.it](http://www.diniargo.it)

 INFO  
PROGRAMMA  
pag. 56

## Sistema per applicazioni avanzate di controllo statistico di preconfezionati come previsto dalla direttiva N.76/211/EEC.

Soluzione modulare a singola o multi bilancia che offre il vantaggio di controllare preconfezionati di peso differente utilizzando lo stesso sistema. Il programma della bilancia è concepito per eseguire tutti i principali controlli statistici o integrali richiesti dalle norme vigenti, oppure personalizzati per esigenze specifiche, anche per uso interno di fabbrica.

### CARATTERISTICHE E FUNZIONI PRINCIPALI:

- Funzioni di controllo statistico, selezionabile fra **PERSONALIZZATO** (per uso interno) o a **NORMA DI LEGGE** (come previsto dalla direttiva N.76/211/EEC):
  - **DISTRUTTIVO** o **NON DISTRUTTIVO**
  - Criterio di accettazione/rifiuto del lotto in esame
  - Calcolo e stampa del resoconto del lotto e della deviazione standard
- Controllo quantità in ml tramite l'inserimento di un coefficiente di densità per ogni articolo
- Gestione contemporanea fino a 10 linee di produzione
- Archivi: 15 testi ID, 1000 articoli, espandibili
- Collegabile fino a 4 bilance indipendenti.



**SCONTRINI  
ED  
ETICHETTE**  
Esempi

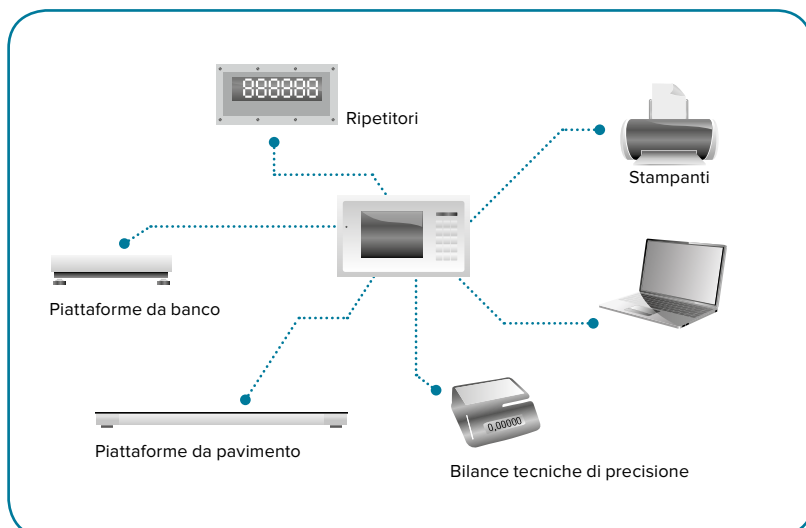
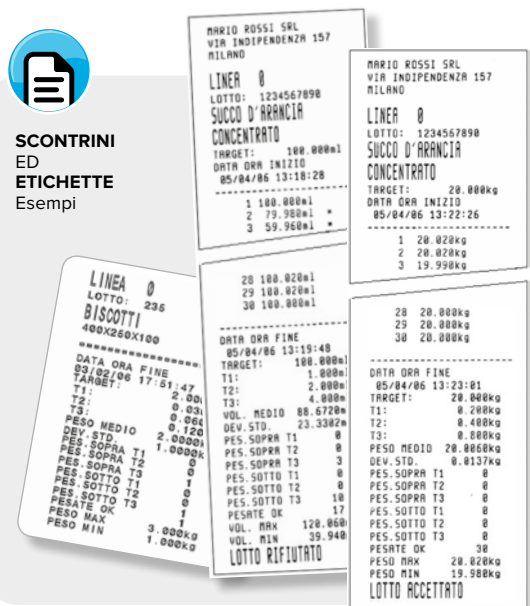

**PERSONALIZZABILE**

Tutto è a portata di click, grazie al **DISPLAY TOUCH SCREEN**

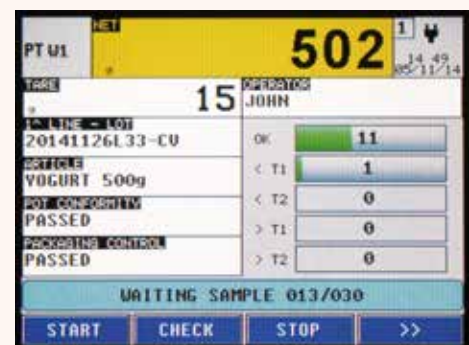



# PESATURA, GESTIONE DATI E STAMPA DI ETICHETTE

CAP 1 BILANCE

CAP 2 FUNZIONALITÀ

MULTIFUNZIONE  
E SPECIFICI

PROGRAMMABILI

ACCESSORI

SISTEMI

CAP 3 SOFTWARE



Scopri di più su [www.diniargeo.it](http://www.diniargeo.it)

 INFO  
PROGRAMMA  
pag. 56



## Sistema con funzione avanzata di peso/prezzatura, gestione PLU e tracciabilità dell'articolo.

Soluzione che permette di etichettare manualmente e in breve tempo elevate quantità di confezioni con indicazione degli ingredienti, tracciabilità, date di confezionamento, scadenza e tutti i tipi di codici a barre.

Il sistema è in grado di stampare etichette con OGNI TIPO di ETICHETTATRICE ASCII (Italora, Epson, Datamax, Zebra, Citizen, TSC, etc.) e può adattarsi al sistema informatico esistente.

### CARATTERISTICHE E FUNZIONI PRINCIPALI:

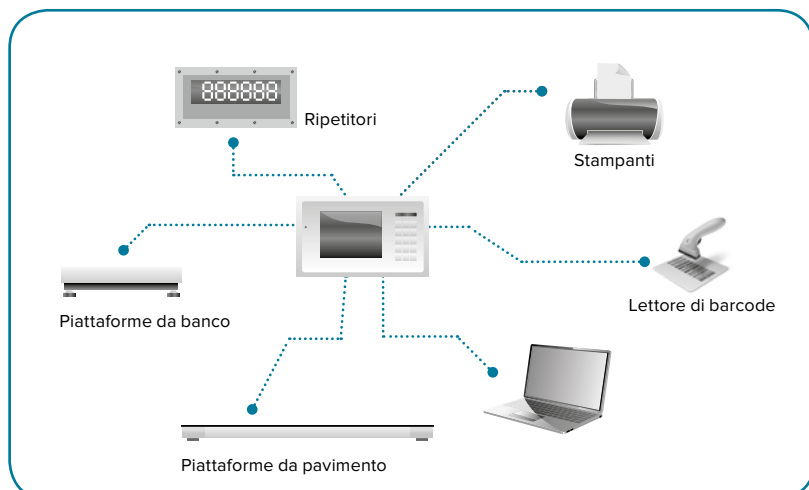
- Funzioni di peso/prezzatura:
  - Calcolo e visualizzazione del prezzo e dell'importo
  - Funzionamento a peso fisso o variabile
  - Gestione doppia valuta con fattore di conversione
  - Gestione del codice EAN prodotto e calcolo checkdigit
  - Tracciabilità del prodotto
  - Gestione data di stagionatura e scadenza
  - Totalizzazione del peso e dell'importo
- Fino a 5 livelli di totali indipendenti
- Archivi: 1000 articoli, 200 clienti, 300 tare
- Collegabile fino a 4 bilance indipendenti.



SCONTRINI  
ED  
ETICHETTE  
Esempi



Tutto è a portata di click, grazie al  
**DISPLAY TOUCH SCREEN**

**PERSONALIZZABILE**

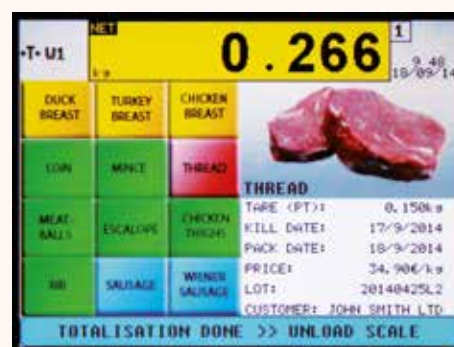



# PESATURA E DOSAGGIO MANUALE GUIDATO

CAP 1  
BILANCE

CAP 2  
FUNZIONALITÀ

MULTIFUNZIONE  
E SPECIFICI

PROGRAMMABILI

ACCESSORI

SISTEMI

CAP 3  
SOFTWARE



Scopri di più su [www.diniargeo.it](http://www.diniargeo.it)

**INFO  
PROGRAMMA**  
pag. **56**

## Sistema per la pesatura e il dosaggio manuale con formulario e funzione di correzione guidata della miscela in caso di sovradosaggio.

Soluzione progettata per guidare l'operatore nella realizzazione di miscele a più componenti, sia solide che liquide, riducendo notevolmente gli errori e gli sprechi, grazie alla chiara messaggistica a display e alla funzione di correzione del dosaggio fuori tolleranza.

### CARATTERISTICHE E FUNZIONI PRINCIPALI:

- Archivio 500 formule espandibili
- Archivio 200 componenti, ognuno con descrizioni libere, target ed errore massimo ammissibile
- Da 1 a 20 componenti per formula
- Archivio 15 testis liberamente programmabili dall'operatore, come turno, lotto, codice operatore, commento, etc.
- 3 differenti modalità di lavoro:
  - a TARGET FISSO: i pesi di ogni componente sono prefissati nella formula
  - a TARGET TOTALE PROGRAMMABILE: nella formula si specifica la percentuale di ogni componente. Prima di iniziare il dosaggio, l'operatore imposta la quantità totale da dosare. La bilancia ricalcola automaticamente il peso di ogni componente secondo la percentuale programmata
  - ricalcolo rispetto al PRIMO COMPONENTE: nella formula si specifica la percentuale di ogni componente. L'operatore dosa la quantità desiderata del primo componente e la bilancia calcola il peso dei successivi componenti da aggiungere secondo la percentuale programmata
- Correzione automatica guidata di eventuali sovradosaggi
- Gestione opzionale delle scorte, con allarme di sottoscorta per ogni componente
- Dosaggio multi bilancia, con cambio bilancia automatico.

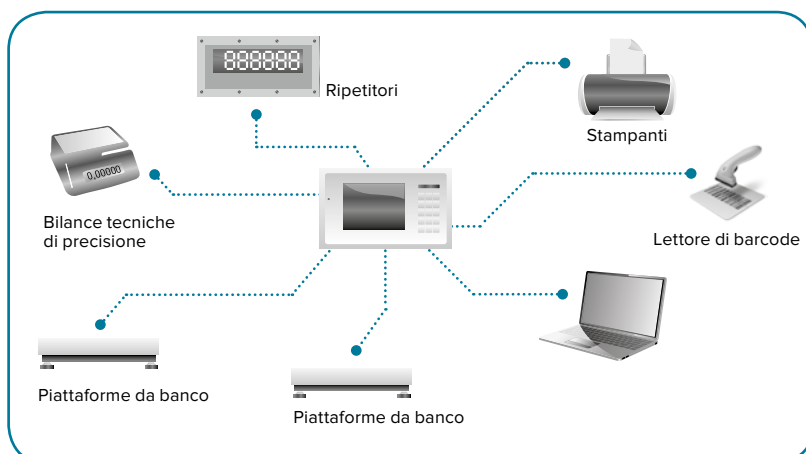
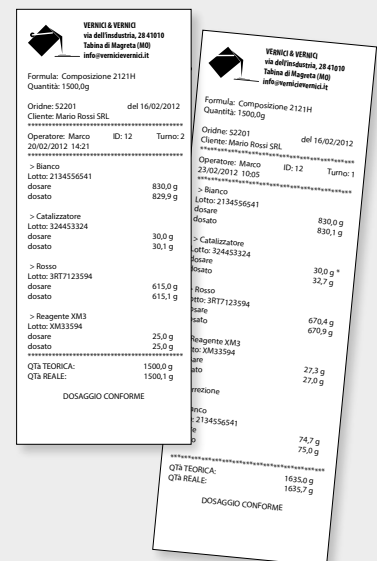
**SCONTRINI  
ED  
ETICHETTE**  
Esempi

**PERSONALIZZABILE**

 Tutto è a portata di click, grazie al **DISPLAY TOUCH SCREEN**



# PESATURA E CONTROLLO BARICENTRO VEICOLI

CAP 1  
BILANCE

CAP 2  
FUNZIONALITÀ

MULTIFUNZIONE  
E SPECIFICI

PROGRAMMABILI

ACCESSORI

SISTEMI

CAP 3  
SOFTWARE





Scopri di più su [www.diniargeo.it](http://www.diniargeo.it)

## ESEMPIO DI OPZIONE SENZA FILI

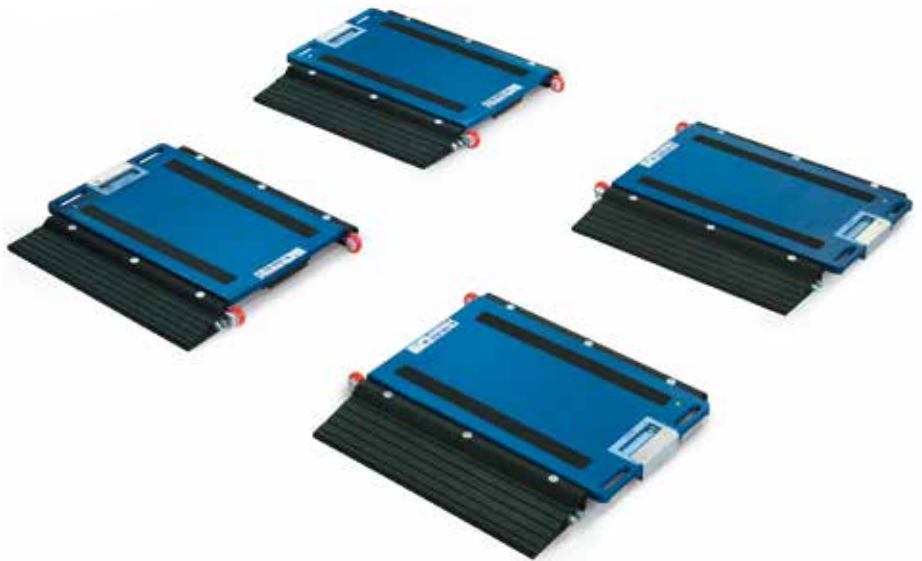

## Sistema a più piattaforme per la pesatura e il controllo dei veicoli, con calcolo delle coordinate del baricentro.

Soluzione modulare portatile, con funzionamento a batteria, per la creazione di stazioni pesa ruote, adatte per la pesatura in una sola operazione di qualsiasi tipologia di veicolo e per la pesatura di oggetti a più punti d'appoggio. L'indicatore di peso in valigia è dotato di serie di stampante per l'emissione di scontrini di pesata completi di tutti i dati di peso del veicolo, peso di ogni singola ruota, asse, totale veicolo, lordo, tara, netto e baricentro.

### CARATTERISTICHE E FUNZIONI PRINCIPALI:

- Modo di funzionamento pesa-ruote multibilancia con 4 canali di lettura (per 4 piattaforme indipendenti)
- Calcolo delle coordinate del baricentro di veicoli, camion, aerei, containers, etc.
- Visualizzazione contemporanea del carico di ogni ruota, asse e del peso totale
- Archivi: 15 testi ID, 1000 memorie per gestione automezzi, clienti, materiali
- Possibilità di gestire fino a 16 piattaforme.

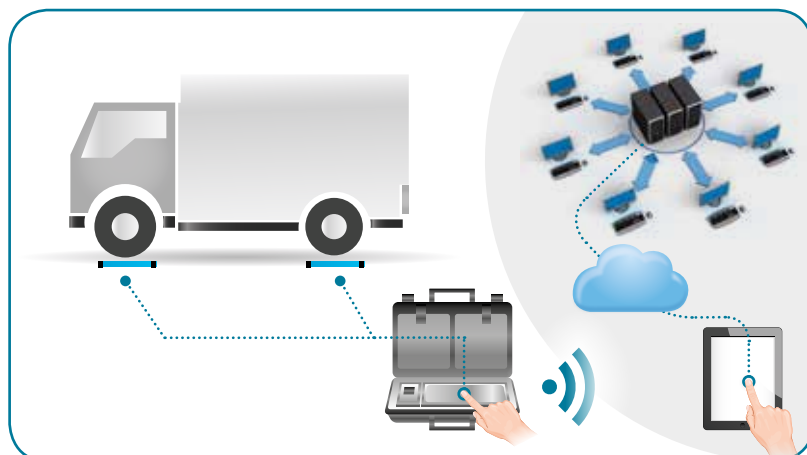

### SCONTRINI ED ETICHETTE

Esempi

MARIO ROSSI	
VIA INDIPENDENZA 157 - MILANO	
www.mario-rossi.it	
0039 - 0278223154	
Cliente:	BROWN LTD
TARGA:	AA000BC
Materiale:	ARGILLA
Operatore:	ALESSIO
ENTRATA	PT
USCITA	PT
SCARICO	***** BUONA GIORNATA
RUOTA 1	5000kg
RUOTA 2	5000kg
ASSE 1	10000kg
RUOTA 3	5000kg
RUOTA 4	10000kg
ASSE 2	5000kg
RUOTA 5	5000kg
RUOTA 6	10000kg
ASSE 3	5000kg
RUOTA 7	5000kg
RUOTA 8	10000kg
ASSE 4	5000kg
RUOTA 9	5000kg
RUOTA 10	10000kg
ASSE 5	10000kg
TOTALE	50000kg
TARA	3500kg
NETTO	46500kg
22/12/2012	17:00



Semplicità e velocità grazie al  
**DISPLAY TOUCH SCREEN**

GROSSO		<b>5740</b>		18:39
PT U1				06/11/14
1350	1495	PARTIAL		0
2810	2930	WHEELS	0	0
1460	1435	VEHICLE		
		AV 1543 M		
TARE		1500	GRAVITY FACTOR	X= 1.51 Y= 0.75
LOAD THE SCALE				
ZERO	M+	TOTAL	>>	

# PESATURA DINAMICA DI VEICOLI

CAP 1  
BILANCE

CAP 2  
FUNZIONALITÀ

MULTIFUNZIONE  
E SPECIFICI

PROGRAMMABILI

ACCESSORI

SISTEMI

CAP 3  
SOFTWARE



Scopri di più su [www.diniargo.it](http://www.diniargo.it)

## Sistema per la pesatura e la totalizzazione degli assi dei veicoli, in modalità statica o dinamica, con controllo merci in ingresso/uscita.

Soluzione modulare per la pesatura asse per asse di veicoli, sia in modalità statica a veicolo fermo che dinamica con veicolo in transito.

La pesatura assi ha inoltre l'obiettivo di rilevare eventuali sovraccarichi sugli assi, evitando sanzioni in caso di controlli.

Grazie alla funzione di ingresso/uscita è inoltre possibile pesare la quantità di materiale scaricato o caricato e trasmettere tutti i dati al sistema informatico aziendale.

### CARATTERISTICHE E FUNZIONI PRINCIPALI:

- Pesatura e totalizzazione assi manuale
- Pesatura e totalizzazione assi automatica statica
- Pesatura e totalizzazione assi dinamica
- Due modi di funzionamento disponibili:
  - Controllo del peso del veicolo con stampa dei pesi degli assi e del totale
  - Totalizzazione assi con funzione di ingresso/uscita
- Memorizzazione delle pesate in ingresso/uscita tramite codice ID o TARGA (999 pesate aperte)
- Fino a 6 livelli di totale indipendenti
- Archivi: 15 testi ID, 500 clienti, 500 prodotti, 500 veicoli.

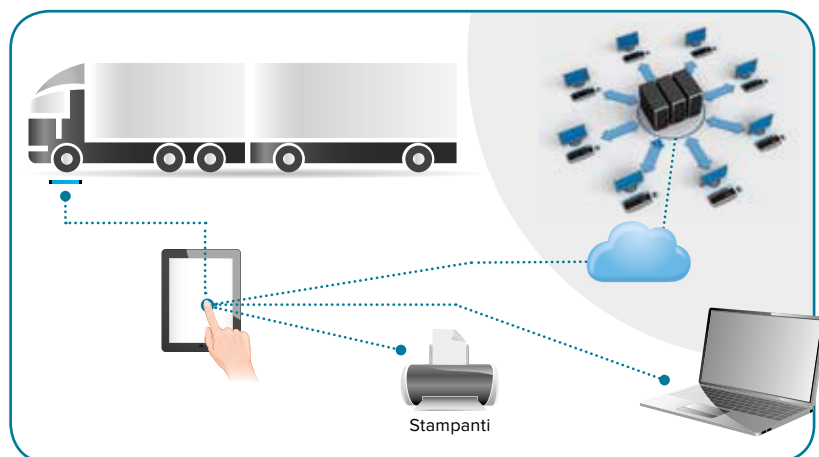

### SCONTRINI ED ETICHETTE

Esempi

MARIO ROSSI		MARIO ROSSI SRL	
VIA INDIPENDENZA 157 - MILANO		VIA INDIPENDENZA 157 MILANO	
www.mario-rossi.it 0039 - 0278223154		RUOTA 1	5000kg
Cliente: BROWN LTD TARGA: AA000BC		RUOTA 2	5000kg
Materiale: ARGILLA		ASSE 1	10000kg
Operatore: ALESSIO		RUOTA 3	5000kg
ENTRATA PT		RUOTA 4	5000kg
PT		ASSE 2	10000kg
SCARICO		RUOTA 5	5000kg
***** BUONA GIORNATA		RUOTA 6	10000kg
		ASSE 3	5000kg
		RUOTA 7	5000kg
		RUOTA 8	10000kg
		ASSE 4	5000kg
		RUOTA 9	5000kg
		RUOTA 10	10000kg
		ASSE 5	5000kg
		TOTALE	50000kg
		TARA	3500kg
		NETTO	46500kg
		22/12/2012	17.00



### DINI SMART AXLE

App per tablet e smartphone

Veicolo	Targa	Clienti	Operatore	Data	...
MARCO	AR21257	ROSSI M.	Mario	2012/12/21	17.00
MARCO	AR21257	Mario	Mario	2012/12/21	17.00

2 - CC56780		Data: 2014-06-05 16:57:21	
		Net: 40200 kg	
		Gross: 46500 kg	
		Tara: 0 kg	
		Asse: 5	
Asse Details:			
1	10770 kg		
2	8600 kg		
3	8400 kg		
4	10940 kg		
5	10990 kg		







## CAPITOLO 3

### SOFTWARE

# Un programma per ogni applicazione di pesatura.

In ogni realtà in cui la pesatura è il cuore dell'attività aziendale, i programmi per PC sviluppati da Dini Argeo sono fondamentali per integrare il sistema di pesatura nel processo produttivo, condividendo in tempo reale tutti i dati di peso, risparmiando tempo, denaro e riducendo drasticamente gli errori operativi, grazie a procedure guidate semplici e intuitive, create su misura per ogni esigenza.

**PROGRAMMI SPECIFICI** per applicazioni di pesatura

PAG. 58

Tutti i programmi sono disponibili sia in versione per PC classico che in versione per PC TOUCH SCREEN.





## Programmi sviluppati per semplificare la gestione delle pesate...



### INNUMEREVOLI VANTAGGI:



Installazione flessibile e versatile: grazie al modulo di interscambio dati configurabile, ogni programma può interfacciarsi con **qualsiasi gestionale già esistente** per aggiornamento delle giacenze di magazzino/ gestione integrata delle scorte, il download degli ordini di produzione, formulari, database articoli, database clienti, etc.



Gestione completa dell'ordine del cliente, grazie a procedure guidate personalizzabili, arricchite da controlli manuali o automatici a garanzia della qualità.



Evasione dell'ordine, con stampa del documento di trasporto sia in formato cartaceo che elettronico, anche con invio automatico al cliente.



Aggiornamento automatico del gestionale veloce e sicuro, senza richiedere alcuna operazione manuale.

## ... e l'integrazione dei dati.



TUTTO QUESTO SI TRADUCE IN:

**FORTE AUTOMATIZZAZIONE**

del processo produttivo, riducendo errori, sprechi e tempi esecutivi.

**Integrazione più semplice di accessori** quali lettori di codici a barre, PC palmari, smartphone, tablet e tutte le nuove tecnologie di comunicazione, per essere sempre all'avanguardia.

**Integrazione degli impianti di pesatura** presenti nella stessa area di lavoro oppure in sedi differenti, dislocate a livello locale, nazionale o mondiale con centralizzazione dei dati raccolti.

**Gestione rapida e sicura di grandi flussi di dati:** non servirà più inserire manualmente nel programma gestionale grandi quantità di dati, perchè tutto l'interscambio avviene in tempo reale ad ogni pesata e tutte le informazioni sono disponibili in rete, accessibili ovunque, anche da piattaforme web.



CAP 1  
BILANCE

CAP 2  
FUNZIONALITÀ

CAP 3  
SOFTWARE

SOLUZIONI INTEGRATE

## ETICHETTATURA, TRACCIABILITÀ E GESTIONE LOTTI



- Carico articoli, PLU, ingredienti, clienti da gestionale
- Esecuzione guidata dell'ordine da evadere
- Confezionamento ed etichettatura con qualsiasi tipo di dato e qualsiasi codice a barre
- Tracciabilità completa sia del prodotto che del lotto
- Emissione di documenti in tempo reale

## CONTEGGIO PEZZI, GESTIONE ORDINI E SCORTE

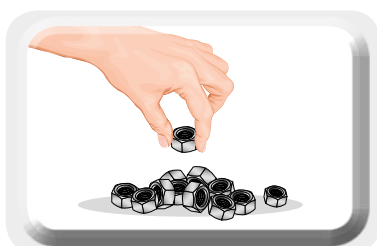

- Esecuzione guidata dell'ordine da evadere
- Contare, confezionare ed etichettare
- Etichette tipo ODETTE di qualsiasi formato
- QR Codes (Data Matrix)
- Emissione di documenti in tempo reale

## DOSAGGIO MANUALE GUIDATO, CORREZIONE ERRORE E CONTROLLO SCORTE



- Formulario centralizzato
- Esecuzione guidata delle formule
- Controllo e gestione scorte, con allarme sottoscorta
- Correzione guidata dei sovradosaggi, utile per ridurre gli sprechi di materiale
- Emissione di documenti in tempo reale

## CONTROLLO STATISTICO MULTIPOSTAZIONE PER LINEE DI PRODUZIONE

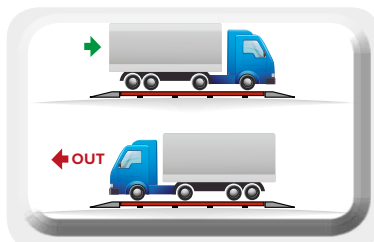

- Controllo integrale del lotto
- Controllo statistico a norma di legge 690/78
- Controllo qualità imballaggio
- Monitoraggio in tempo reale di tutte le linee di produzione
- Stampa di ogni report lotto e report dei totali

**CONTROLLO DELL'INGRESSO E USCITA MERCI  
E AGGIORNAMENTO DELLE GIACENZE**

Monitoraggio del flusso di materiale in ingresso/uscita

Aggiornamento delle giacenze

Videosorveglianza della pesa a ponte e di tutte le transazioni eseguite, con rilevamento automatico della targa e immagini del carico e del veicolo pesato

Emissione di documenti in tempo reale, con memoria fiscale delle transazioni eseguite

**ISOLE ECOLOGICHE E SMALTIMENTO RIFIUTI**

Gestione condivisa degli archivi utenti, anagrafiche, commesse, tipologie di rifiuti, contenitori, clienti, reparti, lotti, etichette o altri personalizzabili sulla base delle specifiche esigenze del cliente

Tracciabilità dei rifiuti

Gestione e stampa di etichette di accompagnamento lotti configurabili, con la possibilità di inserire loghi, immagini, barcode, etc.

**SUPERVISIONE DI IMPIANTI DI PESATURA E RACCOLTA DATI**

Raccolta e registrazione di tutte le pesate eseguite da ogni sistema di pesatura in rete, per successive elaborazioni

Formato dei dati raccolti completamente personalizzabile, arricchito anche da testi liberi compilati dagli operatori durante le operazioni di pesatura

**CONTROLLO DI PRODUZIONE / CONTROLLO QUALITÀ / SCELTA**

Programma specifico per la pesatura e il controllo di prodotti trasportati su linee di produzione

Oltre alla verifica ponderale, il programma richiede all'operatore una verifica visiva guidata di tutti i criteri di controllo desiderati, liberamente programmabili (ad esempio integrità dell'imballo, viscosità, colore, etc.)



BILANCE DA PAVIMENTO



da pag. 15

BILANCE PESAPALLET



da pag. 16

SISTEMI MULTIBILANCIA TRASPORTABILI



pag. 18

PESATURA E CONTROLLO QUANTITÀ DI PRODOTTI CONFEZIONATI



da pag. 14

CONTROLLO PESO PER LINEE DI PRODUZIONE



pag. 20

# ATEX area

# Office

# Raw materials

KIT DI PESATURA SPECIFICI



pag. 22

BILANCE PER CARRELLI ELEVATORI



da pag. 28

PESE A PONTE ELETTRONICHE MODULARI



pag. 25

BILANCE DA LABORATORIO E MULTIFUNZIONE



da pag. 10



SOFTWARE E SOLUZIONI INTEGRATE



da pag. 56

RIPETITORI DI PESO



pag. 31

DINAMOMETRI



pag. 30

PESATURA PER NASTRI TRASPORTATORI

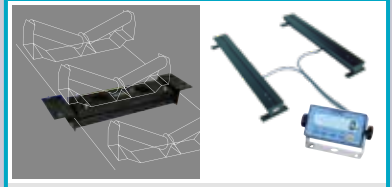

pag. 23

Warehouse area

Production area

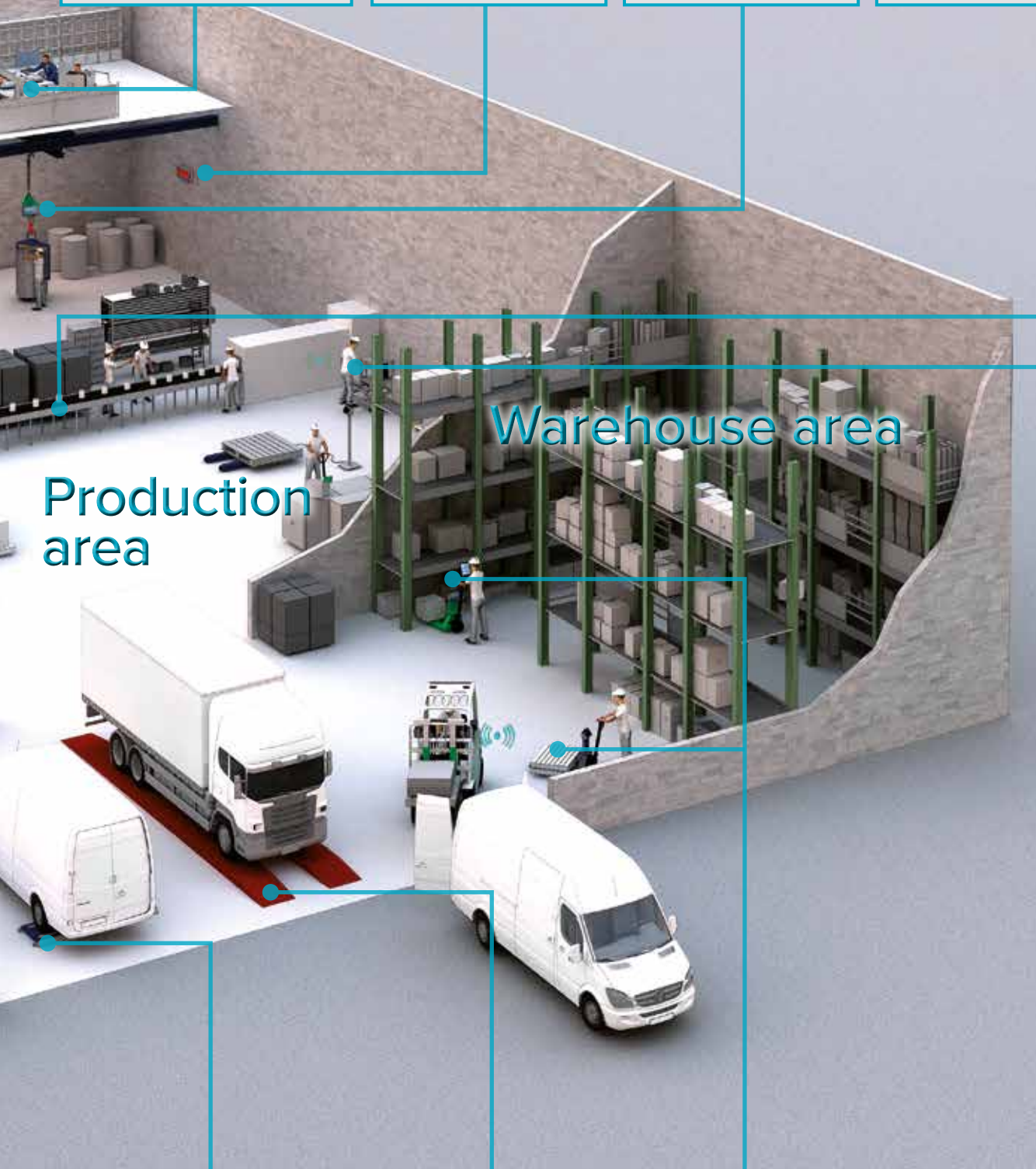

BILANCE PER PESATURA E CONTROLLO VEICOLI



pag. 24

PESE A PONTE REMOVIBILI



pag. 25

TRANSPALLET



da pag. 26

PESATURA, CONTEGGIO PEZZI, TOTALIZZAZIONE ED ETICHETTATURA



da pag. 14







“YOUR WORLDWIDE PARTNER FOR WEIGHING”

**DINI ARGEO**  
**FRANCE sarl**  
France

**DINI ARGEO**  
**GMBH**  
Germany

**DINI ARGEO**  
**UK Ltd**  
United Kingdom

**DINI ARGEO WEIGHING**  
**INSTRUMENTS Ltd**  
China

**DINI ARGEO**  
**WEIGHBRIDGES**  
Italy



A RICE LAKE WEIGHING SYSTEMS COMPANY

**OFICINA CENTRAL**

Via Della Fisica, 20  
41042 Spezzano di Fiorano Modena • Italy  
Tel. +39.0536 843418

**SERVICIO DE ASISTENCIA**

Via Dell'Elettronica, 15  
41042 Spezzano di Fiorano Modena • Italy  
Tel. +39.0536 921784

SERVIZIO VENDITA E ASSISTENZA TECNICA